



СЛУЖБЕНИ ЛИСТ ГРАДА БЕОГРАДА

Година L Број 24

30. новембар 2006. године

Цена 180 динара

Скупштина града Београда на седници одржаној 29. новембра 2006. године, на основу члана 53. Закона о локалним изборима („Службени гласник РС”, бр. 33/02, 37/02, 42/02, 72/03 и 100/03) и члана 4. Пословника Скупштине града Београда („Службени лист града Београда”, бр. 36/04 и 1/05), донела је

ОДЛУКУ

О ПОТВРЂИВАЊУ МАНДАТА ОДБОРНИКУ У СКУПШТИНИ ГРАДА БЕОГРАДА

1. Потврђује се мандат одборнику у Скупштини града Београда изабраном на изборима, одржаним 19. септембра 2004. године, и то:

– Мирославу Чучковићу, са Изборне листе Г17 ПЛУС – Мирољуб Лабус.

2. Ову одлуку објавити у „Службеном листу града Београда”.

Скупштина града Београда

Број 020-469/06-С, 29. новембра 2006. године

Председник
Милорад Перовић, с. р.

Скупштина града Београда на седници одржаној 29. новембра 2006. године, на основу члана 46. Закона о планирању и изградњи („Службени гласник РС”, бр. 47/03 и 34/06) и члана 31. Статута града Београда („Службени лист града Београда”, бр. 14/04, 30/04 и 19/05), донела је

ОДЛУКУ

О ИЗРАДИ ИЗМЕНА И ДОПУНА ГЕНЕРАЛНОГ ПЛАНА БЕОГРАДА 2021. (измена и допуна ГП 2/2006)

Члан 1.

Приступа се изради измена и допуна Генералног плана Београда 2021. (Измена ГП 2/2006) (у даљем тексту: измене и допуне Генералног плана).

Члан 2.

Границом измена и допуна Генералног плана обухваћен је простор у оквиру граница Генералног плана Београда 2021. („Службени лист града Београда”, бр. 27/03 и 25/05).

Члан 3.

Изменама и допунама Генералног плана из члана 1. ове одлуке вршиће се континуирано унапређивање планских решења значајних за спровођење плана и реализацију капиталних градских пројеката.

Изменама и допунама ГП-а ће се:

– преиспитати постојеће намене и одредити нове за одређене локације и потезе у оквиру подручја 12 градских општина: Вождовац, Врачар, Звездара, Земун, Нови Београд, Палилула, Раковица, Стари град, Савски венац, Чукарица и делова подручја градских општина Гроцка и Сурчин;

– допунити и унапредити правила грађења;

– дефинисати однос према важећим плановима са детаљном регулацијом;

– и друго, у складу са Програмом.

Израдом плана ће се унапредити и побољшати квалитет примене Генералног плана, без промене његовог основног концепта.

Члан 4.

Измена и допуна Генералног плана представљаће плански и правни основ за израду планова генералне регулације и планова детаљне регулације, израду урбанистичких пројеката, издавање извода из плана и одобрења за изградњу.

Члан 5.

За потребе израде измена и допуна Генералног плана приступа се изради стратешке процене утицаја планираних намена на животну средину на основу Решења о приступању изради стратешке процене утицаја на животну средину, које је саставни део ове одлуке.

Члан 6.

Измене и допуне Генералног плана могу се по потреби доносити фазно у складу са Програмом, који је саставни део одлуке.

Члан 7.

Нацрт измена и допуна Генералног плана биће изложен на јавни увид. Подаци о начину излагања нацрта плана на јавни увид и трајању јавног увида, огласиће се у дневним средствима информисања и у општинским гласилима.

Члан 8.

За носиоца израде измена и допуна Генералног плана одређује се Јавно урбанистичко предузеће „Урбанистички завод Београда”, Београд, Палмотићева бр. 30.

Члан 9.

Носилац израде измена и допуна Генералног плана дужан је да нацрт плана изради у року од четири месеца од дана ступања на снагу ове одлуке

Носилац израде измена и допуна Генералног плана дужан је да након доношења Измена и допуна Генералног плана изради пречишћен текст Генералног плана у року од три месеца.

Члан 10.

Средства за израду измена и допуна Генералног плана обезбедиће се из буџета града Београда.

Члан 11.

Елаборат измена и допуна Генералног плана из члана 1. ове одлуке израдиће се у три примерка оригинала и по ове ри ће се чувати код Скупштине града Београда као доносиоца плана, Урбанистичког завода Београда и Секретаријата за урбанизам и грађевинске послове и 17 примерака копија, од којих по једна за потребе Урбанистичког завода Београда, Министарства за капиталне инвестиције, Дирекције за грађевинско земљиште и изградњу Београда, Републичког геодетског завода, а остале за потребе Секретаријата за урбанизам и грађевинске послове Градске управе, у аналогном облику и одговарајући број примерака измена и допуна Генералног плана у дигиталном облику.

Члан 12.

Саставни део ове одлуке је Програм за израду измена и допуна Генералног плана Београда 2021, који је израдио ЈУП „Урбанистички завод Београда” новембра 2006. године.

Члан 13.

Обавештење о доношењу ове одлуке о изради измена и допуна Генералног плана, огласиће се у средствима дневног информисања и у информативним гласилима градских општина.

Члан 14.

Ова одлука ступа на снагу осмог дана од дана објављивања у „Службеном листу града Београда”.

Скупштина града Београда

Број 350-470/06-С, 29. новембра 2006. године

Председник
Милорад Перовић, с. р.

Скупштина града Београда на седници одржаној 29. новембра 2006. године, на основу члана 46. Закона о планирању и изградњи („Службени гласник РС”, бр. 47/03 и 34/06) и члана 31. Статута града Београда („Службени лист града Београда”, бр. 14/04, 30/04 и 19/05), донела је

О ДЛУКУ**О ИЗРАДИ ПЛАНА ДЕТАЉНЕ РЕГУЛАЦИЈЕ
КОРИДОРА ДАЛЕКОВОДА 110 КВ БРОЈ 101 АБ ОД
ТРАФО-СТАНИЦЕ „БЕОГРАД 3” ДО ТЕРМОЕЛЕКТРАНЕ
„КОСТОЛАЦ”, ДЕОНИЦА НА ТЕРИТОРИЈИ
ГРАДА БЕОГРАДА, ОПШТИНА ВОЈДОВАЦ И ОПШТИНА ГРОЦКА**

Члан 1.

Приступа се изради плана детаљне регулације коридора далековода 110 Кв број 101 АБ од трафо-станице „Београд 3” до термоелектране „Костолац”, деоница на територији града Београда, општина Вождовац и општина Гроцка (у даљем тексту: план детаљне регулације).

Члан 2.

Границом плана детаљне регулације обухваћена је деоница од комплекса постојећег објекта трафо-станице „Београд 3” до термоелектране „Костолац”, деоница на територији града Београда, део подручја општине Вождовац и део подручја општине Гроцка, у складу са Програмом.

Члан 3.

Планом детаљне регулације разрадиће се део подручја градских општина Вождовац и Гроцка, у складу са условљеностима датим Регионалним просторним планом административног подручја града Београда („Службени лист града Београда”, број 10/04) и Генералним планом Београда 2021. („Службени лист града Београда”, бр. 27/03 и 25/05).

Члан 4.

План детаљне регулације представљаће плански и правни основ за израду урбанистичких пројеката, издавање извода из плана и одобрења за изградњу.

Члан 5.

За потребе израде плана детаљне регулације не приступа се изради стратешке процене утицаја планираних намена на животну средину на основу Решења о неприступању изради стратешке процене утицаја на животну средину које је саставни део ове одлуке.

Члан 6.

Нацрт плана детаљне регулације биће изложен на јавни увид. Подаци о начину излагања нацрта плана на јавни увид и трајање јавног увида, огласиће се у дневним средствима информисања и у информативним гласилима СО Гроцка и СО Вождовац.

Нацрт плана детаљне регулације доставиће се на мишљење СО Гроцка и СО Вождовац.

Члан 7.

За носиоца израде плана детаљне регулације одређује се „ИАУС Институт за архитектуру и урбанизам Србије” из Београда, Булевар краља Александра бр. 73, одабран након спроведеног јавног огласа, у складу са Законом о јавним набавкама („Службени гласник РС”, бр. 39/02, 43/03, 55/04 и 101/05).

Члан 8.

Носилац израде плана детаљне регулације дужан је да нацрт плана детаљне регулације изради у року од четири месеца од дана ступања на снагу ове одлуке.

Члан 9.

Средства за израду плана детаљне регулације обезбедиће „ЕМС – Електромрежа Србије” Београд, Кнеза Милоша 11.

Члан 10.

Елаборат плана детаљне регулације израдиће се у три примерка оригинала и осам примерака копија, у аналогном облику и 11 примерака плана у дигиталном облику.

Члан 11.

Саставни део ове одлуке је Програм за израду плана детаљне регулације коридора далековода 110 Кв број 101 АБ од трафостанице „Београд 3” до термоелектране „Костолац”, деоница на територији града Београда, општина Вождовац и општина Гроцка, који је израдио „ИАУС” – Институт за архитектуру и урбанизам Србије из Београда.

Члан 12.

На простору који је обухваћен границом плана детаљне регулације не може се издавати одобрење за изградњу до доношења плана, али не дуже од једне године од дана ступања на снагу ове одлуке.

Члан 13.

Обавештење о доношењу ове одлуке о изради плана детаљне регулације огласиће се у средствима дневног информисања и у информативним гласилима СО Гроцка и СО Вождовац.

Члан 14.

Ова одлука ступа на снагу осмог дана од дана објављивања у „Службеном листу града Београда”.

Скупштина града Београда

Број 350-471/06-С, 29. новембра 2006. године

Председник
Милорад Перовић, с. р.

Скупштина града Београда на седници одржаној 29. новембра 2006. године, на основу члана 264. ст. 1. и 2. Закона о здравственој заштити („Службени гласник РС”, број 107/05), члана 10. став 1. тачка 13. и члана 31. Статута града Београда („Службени лист града Београда”, бр. 14/04, 30/04 и 19/05), донела је

ОДЛУКУ

О ПРЕУЗИМАЊУ ОСНИВАЧКИХ ПРАВА НАД ДОМОМ ЗДРАВЉА „ДР МИЛОРАД ВЛАЈКОВИЋ”, БАРАЈЕВО

Члан 1.

Град Београд преузима од Републике Србије оснивачка права над Домом здравља „Др Милорад Влајковић”, Барајево (у даљем тексту: Дом здравља), са седиштем у Београду, улица Светосавска број 91, даном доношења ове одлуке.

Члан 2.

Оснивачка права из члана 1. ове одлуке врши Скупштина града Београда, као надлежни орган оснивача, и то:

- даје сагласност на Статут,
- именује и разрешава директора,
- именује и разрешава председника и чланове Управног одбора и Надзорног одбора,
- уређује недељни распоред рада, почетак и завршетак радног времена,
- врши и друга оснивачка права у складу са законом.

Члан 3.

Средства за финансирање Дома здравља, за намене утврђене законом, обезбеђују се у буџету града Београда, почев од 1. јануара 2007. године.

Средства из става 1. овог члана преносе се Дому здравља у складу са уговором који закључују градоначелник града Београда и надлежни орган Дома здравља.

Члан 4.

Дом здравља доставиће Скупштини града Београда на сагласност Статут, усаглашен са Законом о здравственој заштити (у даљем тексту: Закон) и овом одлуком, у року од 30 дана од дана доношења ове одлуке.

Члан 5.

До именовања директора Дома здравља у складу са Законом и Статутом Дома здравља, дужност директора обављаће др Нада Јовановић-Васиљевић, в.д. директора Дома здравља на дан доношења ове одлуке.

До именовања председника и чланова Управног одбора и Надзорног одбора, у складу са Законом и Статутом Дома здравља, настављају са радом Управни одбор и Надзорни одбор ове установе, именовани до дана доношења ове одлуке.

Члан 6.

В.д. директора Дома здравља поднеће надлежном органу пријаву за упис у регистар промене оснивача Дома здравља, у року од седам дана од дана доношења ове одлуке и по извршеном упису одмах ће обавестити организациону јединицу Градске управе надлежну за послове здравства.

Организациона јединица из става 1. овог члана обавестиће министарство надлежно за послове здравља о доношењу ове одлуке одмах, а најкасније у року од 15 дана од дана уписа промене оснивача у регистар.

Члан 7.

Ову одлуку објавити у „Службеном листу града Београда”.

Скупштина града Београда
Број 5-475/06-С, 29. новембра 2006. године

Председник
Милорад Перовић, с. р.

Скупштина града Београда на седници одржаној 29. новембра 2006. године, на основу члана 264. ст. 1. и 2. Закона о здравственој заштити („Службени гласник РС”, број 107/05), члана 10. став 1. тачка 13. и члана 31. Статута града Београда („Службени лист града Београда”, бр. 14/04, 30/04 и 19/05), донела је

ОДЛУКУ

О ПРЕУЗИМАЊУ ОСНИВАЧКИХ ПРАВА НАД ДОМОМ ЗДРАВЉА „ВОЖДОВАЦ”

Члан 1.

Град Београд преузима од Републике Србије оснивачка права над Домом здравља „Вождовац” (у даљем тексту: Дом здравља), са седиштем у Београду, улица Криволачка број 4-6, даном доношења ове одлуке.

Члан 2.

Оснивачка права из члана 1. ове одлуке врши Скупштина града Београда, као надлежни орган оснивача, и то:

- даје сагласност на Статут,
- именује и разрешава директора,
- именује и разрешава председника и чланове Управног одбора и Надзорног одбора,
- уређује недељни распоред рада, почетак и завршетак радног времена,
- врши и друга оснивачка права у складу са законом.

Члан 3.

Средства за финансирање Дома здравља, за намене утврђене законом, обезбеђују се у буџету града Београда, почев од 1. јануара 2007. године.

Средства из става 1. овог члана преносе се Дому здравља у складу са уговором који закључују градоначелник града Београда и надлежни орган Дома здравља.

Члан 4.

Дом здравља доставиће Скупштини града Београда на сагласност Статут, усаглашен са Законом о здравственој заштити (у даљем тексту: Закон) и овом одлуком, у року од 30 дана од дана доношења ове одлуке.

Члан 5.

До именовања директора Дома здравља у складу са Законом и Статутом Дома здравља, дужност директора обављаће прим. др Драгана Налић, директор Дома здравља на дан доношења ове одлуке.

До именовања председника и чланова Управног одбора и Надзорног одбора, у складу са Законом и Статутом Дома здравља, настављају са радом Управни одбор и Надзорни одбор ове установе, именовани до дана доношења ове одлуке.

Члан 6.

Директор Дома здравља поднеће надлежном органу пријаву за упис у регистар промене оснивача Дома здравља, у року од седам дана од дана доношења ове одлуке и по извршеном упису одмах ће обавестити организациону јединицу Градске управе надлежну за послове здравства.

Организациона јединица из става 1. овог члана обавестиће министарство надлежно за послове здравља о доношењу ове одлуке одмах, а најкасније у року од 15 дана од дана уписа промене оснивача у регистар.

Члан 7.

Ову одлуку објавити у „Службеном листу града Београда”.

Скупштина града Београда
Број 5-476/06-С, 29. новембра 2006. године

Председник
Милорад Перовић, с. р.

Скупштина града Београда на седници одржаној 29. новембра 2006. године, на основу члана 264. ст. 1. и 2. Закона о здравственој заштити („Службени гласник РС”, број 107/05), члана 10. став 1. тачка 13. и члана 31. Статута града Београда („Службени лист града Београда”, бр. 14/04, 30/04 и 19/05), донела је

ОДЛУКУ

О ПРЕУЗИМАЊУ ОСНИВАЧКИХ ПРАВА НАД ДОМОМ ЗДРАВЉА „ВРАЧАР”

Члан 1.

Град Београд преузима од Републике Србије оснивачка права над Домом здравља „Врачар” (у даљем тексту: Дом здравља), са седиштем у Београду, улица Бојанска број 16, даном доношења ове одлуке.

Члан 2.

Оснивачка права из члана 1. ове одлуке врши Скупштина града Београда, као надлежни орган оснивача, и то:

- даје сагласност на Статут,
- именује и разрешава директора,
- именује и разрешава председника и чланове Управног одбора и Надзорног одбора,
- уређује недељни распоред рада, почетак и завршетак радног времена,
- врши и друга оснивачка права у складу са законом.

Члан 3.

Средства за финансирање Дома здравља, за намене утврђене законом, обезбеђују се у буџету града Београда, почев од 1. јануара 2007. године.

Средства из става 1. овог члана преносе се Дому здравља у складу са уговором који закључују градоначелник града Београда и надлежни орган Дома здравља.

Члан 4.

Дом здравља доставиће Скупштини града Београда на сагласност Статут, усаглашен са Законом о здравственој заштити (у даљем тексту: Закон) и овом одлуком, у року од 30 дана од дана доношења ове одлуке.

Члан 5.

До именовања директора Дома здравља у складу са Законом и Статутом Дома здравља, дужност директора обављаће др Весна Тешић, в.д. директора Дома здравља на дан доношења ове одлуке.

До именовања председника и чланова Управног одбора и Надзорног одбора, у складу са Законом и Статутом Дома здравља, настављају са радом Управни одбор и Надзорни одбор ове установе, именовани до дана доношења ове одлуке.

Члан 6.

В.д. директора Дома здравља поднеће надлежном органу пријаву за упис у регистар промене оснивача Дома здравља, у року од седам дана од дана доношења ове одлуке и по извршеном упису одмах ће обавестити организациону јединицу Градске управе надлежну за послове здравства.

Организациона јединица из става 1. овог члана обавестиће министарство надлежно за послове здравља о доношењу ове одлуке одмах, а најкасније у року од 15 дана од дана уписа промене оснивача у регистар.

Члан 7.

Ову одлуку објавити у „Службеном листу града Београда”.

Скупштина града Београда
Број 5-477/06-С, 29. новембра 2006. године

Председник
Милорад Перовић, с. р.

Скупштина града Београда на седници одржаној 29. новембра 2006. године, на основу члана 264. ст. 1. и 2. Закона о здравственој заштити („Службени гласник РС”, број 107/05), члана 10. став 1. тачка 13. и члана 31. Статута града Београда („Службени лист града Београда”, бр. 14/04, 30/04 и 19/05), донела је

ОДЛУКУ

О ПРЕУЗИМАЊУ ОСНИВАЧКИХ ПРАВА НАД ДОМОМ ЗДРАВЉА „МИЛИВОЈЕ СТОЈКОВИЋ”, ГРОЦКА

Члан 1.

Град Београд преузима од Републике Србије оснивачка права над Домом здравља „Миливоје Стојковић”, Гроцка (у даљем тексту: Дом здравља), са седиштем у Гроцкој, улица Српско-грчког пријатељства број 17, даном доношења ове одлуке.

Члан 2.

Оснивачка права из члана 1. ове одлуке врши Скупштина града Београда, као надлежни орган оснивача, и то:

- даје сагласност на Статут,
- именује и разрешава директора,
- именује и разрешава председника и чланове Управног одбора и Надзорног одбора,
- уређује недељни распоред рада, почетак и завршетак радног времена,
- врши и друга оснивачка права у складу са законом.

Члан 3.

Средства за финансирање Дома здравља, за намене утврђене законом, обезбеђују се у буџету града Београда, почев од 1. јануара 2007. године.

Средства из става 1. овог члана преносе се Дому здравља у складу са уговором који закључују градоначелник града Београда и надлежни орган Дома здравља.

Члан 4.

Дом здравља доставиће Скупштини града Београда на сагласност Статут, усаглашен са Законом о здравственој заштити (у даљем тексту: Закон) и овом одлуком, у року од 30 дана од дана доношења ове одлуке.

Члан 5.

До именовања директора Дома здравља у складу са Законом и Статутом Дома здравља, дужност директора обављаће др Александар Безар, в.д. директора Дома здравља на дан доношења ове одлуке.

До именовања председника и чланова Управног одбора и Надзорног одбора, у складу са Законом и Статутом Дома здравља, настављају са радом Управни одбор и Надзорни одбор ове установе, именовани до дана доношења ове одлуке.

Члан 6.

В.д. директора Дома здравља поднеће надлежном органу пријаву за упис у регистар промене оснивача Дома здравља, у року од седам дана од дана доношења ове одлуке и по извршеном упису одмах ће обавестити организациону јединицу Градске управе надлежну за послове здравства.

Организациона јединица из става 1. овог члана обавестиће министарство надлежно за послове здравља о доношењу ове одлуке одмах, а најкасније у року од 15 дана од дана уписа промене оснивача у регистар.

Члан 7.

Ову одлуку објавити у „Службеном листу града Београда”.

Скупштина града Београда
Број 5-478/06-С, 29. новембра 2006. године

Председник
Милорад Перовић, с. р.

Скупштина града Београда на седници одржаној 29. новембра 2006. године, на основу члана 264. ст. 1. и 2. Закона о здравственој заштити („Службени гласник РС”, број 107/05), члана 10. став 1. тачка 13. и члана 31. Статута града Београда („Службени лист града Београда”, бр. 14/04, 30/04 и 19/05), донела је

ОДЛУКУ

О ПРЕУЗИМАЊУ ОСНИВАЧКИХ ПРАВА НАД ДОМОМ ЗДРАВЉА „ЗВЕЗДАРА”

Члан 1.

Град Београд преузима од Републике Србије оснивачка права над Домом здравља „Звездара” (у даљем тексту: Дом здравља), са седиштем у Београду, улица Олге Јовановић број 11, даном доношења ове одлуке.

Члан 2.

Оснивачка права из члана 1. ове одлуке врши Скупштина града Београда, као надлежни орган оснивача, и то:

- даје сагласност на Статут,
- именује и разрешава директора,
- именује и разрешава председника и чланове Управног одбора и Надзорног одбора,
- уређује недељни распоред рада, почетак и завршетак радног времена,
- врши и друга оснивачка права у складу са законом.

Члан 3.

Средства за финансирање Дома здравља, за намене утврђене законом, обезбеђују се у буџету града Београда, почев од 1. јануара 2007. године.

Средства из става 1. овог члана преносе се Дому здравља у складу са уговором који закључују градоначелник града Београда и надлежни орган Дома здравља.

Члан 4.

Дом здравља доставиће Скупштини града Београда на сагласност Статут, усаглашен са Законом о здравственој заштити (у даљем тексту: Закон) и овом одлуком, у року од 30 дана од дана доношења ове одлуке.

Члан 5.

До именовања директора Дома здравља у складу са Законом и Статутом Дома здравља, дужност директора обављаће др Бранка Грујић, директор Дома здравља на дан доношења ове одлуке.

До именовања председника и чланова Управног одбора и Надзорног одбора, у складу са Законом и Статутом Дома здравља, настављају са радом Управни одбор и Надзорни одбор ове установе, именовани до дана доношења ове одлуке.

Члан 6.

Директор Дома здравља поднеће надлежном органу пријаву за упис у регистар промене оснивача Дома здравља, у року од седам дана од дана доношења ове одлуке и по извршеном упису одмах ће обавестити организациону јединицу Градске управе надлежну за послове здравства.

Организациона јединица из става 1. овог члана обавестиће министарство надлежно за послове здравља о доношењу ове одлуке одмах, а најкасније у року од 15 дана од дана уписа промене оснивача у регистар.

Члан 7.

Ову одлуку објавити у „Службеном листу града Београда”.

Скупштина града београда
Број 5-479/06-С, 29. новембра 2006. године

Председник
Милорад Перовић, с. р.

Скупштина града Београда на седници одржаној 29. новембра 2006. године, на основу члана 264. ст. 1. и 2. Закона о здравственој заштити („Службени гласник РС”, број 107/05), члана 10. став 1. тачка 13. и члана 31. Статута града Београда („Службени лист града Београда”, бр. 14/04, 30/04 и 19/05), донела је

ОДЛУКУ

О ПРЕУЗИМАЊУ ОСНИВАЧКИХ ПРАВА НАД ДОМОМ ЗДРАВЉА „ЗЕМУН”

Члан 1.

Град Београд преузима од Републике Србије оснивачка права над Домом здравља „Земун” (у даљем тексту: Дом здравља), са седиштем у Земуну, улица Рада Кончара број 46, даном доношења ове одлуке.

Члан 2.

Оснивачка права из члана 1. ове одлуке врши Скупштина града Београда, као надлежни орган оснивача, и то:

- даје сагласност на Статут,
- именује и разрешава директора,
- именује и разрешава председника и чланове Управног одбора и Надзорног одбора,
- уређује недељни распоред рада, почетак и завршетак радног времена,
- врши и друга оснивачка права у складу са законом.

Члан 3.

Средства за финансирање Дома здравља, за намене утврђене законом, обезбеђују се у буџету града Београда, почев од 1. јануара 2007. године.

Средства из става 1. овог члана преносе се Дому здравља у складу са уговором који закључују градоначелник града Београда и надлежни орган Дома здравља.

Члан 4.

Дом здравља доставиће Скупштини града Београда на сагласност Статут, усаглашен са Законом о здравственој заштити (у даљем тексту: Закон) и овом одлуком, у року од 30 дана од дана доношења ове одлуке.

Члан 5.

До именовања директора Дома здравља у складу са Законом и Статутом Дома здравља, дужност директора обављаће др Душица Недљковић-Теовановић, в.д. директора Дома здравља на дан доношења ове одлуке.

До именовања председника и чланова Управног одбора и Надзорног одбора, у складу са Законом и Статутом Дома здравља, настављају са радом Управни одбор и Надзорни одбор ове установе, именовани до дана доношења ове одлуке.

Члан 6.

В.д. директора Дома здравља поднеће надлежном органу пријаву за упис у регистар промене оснивача Дома здравља, у року од седам дана од дана доношења ове одлуке и по извршеном упису одмах ће обавестити организациону јединицу Градске управе надлежну за послове здравства.

Организациона јединица из става 1. овог члана обавестиће министарство надлежно за послове здравља о доношењу ове одлуке одмах, а најкасније у року од 15 дана од дана уписа промене оснивача у регистар.

Члан 7.

Ову одлуку објавити у „Службеном листу града Београда”.

Скупштина града београда
Број 5-480/06-С, 29. новембра 2006. године

Председник
Милорад Перовић, с. р.

Скупштина града Београда на седници одржаној 29. новембра 2006. године, на основу члана 264. ст. 1. и 2. Закона о здравственој заштити („Службени гласник РС”, број 107/05), члана 10. став 1. тачка 13. и члана 31. Статута града Београда („Службени лист града Београда”, бр. 14/04, 30/04 и 19/05), донела је

ОДЛУКУ

О ПРЕУЗИМАЊУ ОСНИВАЧКИХ ПРАВА НАД ДОМОМ ЗДРАВЉА „ДР ЂОРЂЕ КОВАЧЕВИЋ”, ЛАЗАРЕВАЦ

Члан 1.

Град Београд преузима од Републике Србије оснивачка права над Домом здравља „Др Ђорђе Ковачевић”, Лазаревац (у даљем тексту: Дом здравља), са седиштем у Лазаревцу, улица Др Ђорђа Ковачевића број 27, даном доношења ове одлуке.

Члан 2.

Оснивачка права из члана 1. ове одлуке врши Скупштина града Београда, као надлежни орган оснивача, и то:

- даје сагласност на Статут,
- именује и разрешава директора,
- именује и разрешава председника и чланове Управног одбора и Надзорног одбора,
- уређује недељни распоред рада, почетак и завршетак радног времена,
- врши и друга оснивачка права у складу са законом.

Члан 3.

Средства за финансирање Дома здравља, за намене утврђене законом, обезбеђују се у буџету града Београда, почев од 1. јануара 2007. године.

Средства из става 1. овог члана преносе се Дому здравља у складу са уговором који закључују градоначелник града Београда и надлежни орган Дома здравља.

Члан 4.

Дом здравља доставиће Скупштини града Београда на сагласност Статут, усаглашен са Законом о здравственој заштити (у даљем тексту: Закон) и овом одлуком, у року од 30 дана од дана доношења ове одлуке.

Члан 5.

До именовања директора Дома здравља у складу са Законом и Статутом Дома здравља, дужност директора обављаће др Драгана Беловић-Миловановић, директор Дома здравља на дан доношења ове одлуке.

До именовања председника и чланова Управног одбора и Надзорног одбора, у складу са Законом и Статутом Дома здравља, настављају са радом Управни одбор и Надзорни одбор ове установе, именовани до дана доношења ове одлуке.

Члан 6.

Директор Дома здравља поднеће надлежном органу пријаву за упис у регистар промене оснивача Дома здравља, у року од седам дана од дана доношења ове одлуке и по извршеном упису одмах ће обавестити организациону јединицу Градске управе надлежну за послове здравства.

Организациона јединица из става 1. овог члана обавестиће министарство надлежно за послове здравља о доношењу ове одлуке одмах, а најкасније у року од 15 дана од дана уписа промене оснивача у регистар.

Члан 7.

Ову одлуку објавити у „Службеном листу града Београда”.

Скупштина града Београда
Број 5-481/06-С, 29. новембра 2006. године

Председник
Милорад Перовић, с. р.

Скупштина града Београда на седници одржаној 29. новембра 2006. године, на основу члана 264. ст. 1. и 2. Закона о здравственој заштити („Службени гласник РС”, број 107/05), члана 10. став 1. тачка 13. и члана 31. Статута града Београда („Службени лист града Београда”, бр. 14/04, 30/04 и 19/05), донела је

ОДЛУКУ

О ПРЕУЗИМАЊУ ОСНИВАЧКИХ ПРАВА НАД ДОМОМ ЗДРАВЉА „МЛАДЕНОВАЦ”

Члан 1.

Град Београд преузима од Републике Србије оснивачка права над Домом здравља „Младеновац” (у даљем тексту: Дом здравља), са седиштем у Младеновцу, улица Живомира Савковића број 15, даном доношења ове одлуке.

Члан 2.

Оснивачка права из члана 1. ове одлуке врши Скупштина града Београда, као надлежни орган оснивача, и то:

- даје сагласност на Статут,
- именује и разрешава директора,
- именује и разрешава председника и чланове Управног одбора и Надзорног одбора,
- уређује недељни распоред рада, почетак и завршетак радног времена,
- врши и друга оснивачка права у складу са законом.

Члан 3.

Средства за финансирање Дома здравља, за намене утврђене законом, обезбеђују се у буџету града Београда, почев од 1. јануара 2007. године.

Средства из става 1. овог члана преносе се Дому здравља у складу са уговором који закључују градоначелник града Београда и надлежни орган Дома здравља.

Члан 4.

Дом здравља доставиће Скупштини града Београда на сагласност Статут, усаглашен са Законом о здравственој заштити (у даљем тексту: Закон) и овом одлуком, у року од 30 дана од дана доношења ове одлуке.

Члан 5.

До именовања директора Дома здравља у складу са Законом и Статутом Дома здравља, дужност директора обављаће др Гордана Рушчуклић, директор Дома здравља на дан доношења ове одлуке.

До именовања председника и чланова Управног одбора и Надзорног одбора, у складу са Законом и Статутом Дома здравља, настављају са радом Управни одбор и Надзорни одбор ове установе, именовани до дана доношења ове одлуке.

Члан 6.

Директор Дома здравља поднеће надлежном органу пријаву за упис у регистар промене оснивача Дома здравља, у року од седам дана од дана доношења ове одлуке и по извршеном упису одмах ће обавестити организациону јединицу Градске управе надлежну за послове здравства.

Организациона јединица из става 1. овог члана обавестиће министарство надлежно за послове здравља о доношењу ове одлуке одмах, а најкасније у року од 15 дана од дана уписа промене оснивача у регистар.

Члан 7.

Ову одлуку објавити у „Службеном листу града Београда”.

Скупштина града Београда
Број 5-482/06-С, 29. новембра 2006. године

Председник
Милорад Перовић, с. р.

Скупштина града Београда на седници одржаној 29. новембра 2006. године, на основу члана 264. ст. 1. и 2. Закона о здравственој заштити („Службени гласник РС”, број 107/05), члана 10. став 1. тачка 13. и члана 31. Статута града Београда („Службени лист града Београда”, бр. 14/04, 30/04 и 19/05), донела је

ОДЛУКУ

О ПРЕУЗИМАЊУ ОСНИВАЧКИХ ПРАВА НАД ДОМОМ ЗДРАВЉА „НОВИ БЕОГРАД”

Члан 1.

Град Београд преузима од Републике Србије оснивачка права над Домом здравља „Нови Београд” (у даљем тексту: Дом здравља), са седиштем у Новом Београду, улица Гоце Делчева број 30, даном доношења ове одлуке.

Члан 2.

Оснивачка права из члана 1. ове одлуке врши Скупштина града Београда, као надлежни орган оснивача, и то:

- даје сагласност на Статут,
- именује и разрешава директора,
- именује и разрешава председника и чланове Управног одбора и Надзорног одбора,
- уређује недељни распоред рада, почетак и завршетак радног времена,
- врши и друга оснивачка права у складу са законом.

Члан 3.

Средства за финансирање Дома здравља, за намене утврђене законом, обезбеђују се у буџету града Београда, почев од 1. јануара 2007. године.

Средства из става 1. овог члана преносе се Дому здравља у складу са уговором који закључују градоначелник града Београда и надлежни орган Дома здравља.

Члан 4.

Дом здравља доставиће Скупштини града Београда на сагласност Статут, усаглашен са Законом о здравственој заштити (у даљем тексту: Закон) и овом одлуком, у року од 30 дана од дана доношења ове одлуке.

Члан 5.

До именованја директора Дома здравља у складу са Законом и Статутом Дома здравља, дужност директора обављаће др Радмила Трмчић, в.д. директора Дома здравља на дан доношења ове одлуке.

До именованја председника и чланова Управног одбора и Надзорног одбора, у складу са Законом и Статутом Дома здравља, настављају са радом Управни одбор и Надзорни одбор ове установе, именовани до дана доношења ове одлуке.

Члан 6.

В.д. директора Дома здравља поднеће надлежном органу пријаву за упис у регистар промене оснивача Дома здравља, у року од седам дана од дана доношења ове одлуке и по извршеном упису одмах ће обавестити организациону јединицу Градске управе надлежну за послове здравства.

Организациона јединица из става 1. овог члана обавестиће министарство надлежно за послове здравља о доношењу ове одлуке одмах, а најкасније у року од 15 дана од дана уписа промене оснивача у регистар.

Члан 7.

Ову одлуку објавити у „Службеном листу града Београда”.

Скупштина града Београда
Број 5-483/06-С, 29. новембра 2006. године

Председник
Милорад Перовић, с. р.

Скупштина града Београда на седници одржаној 29. новембра 2006. године, на основу члана 264. ст. 1. и 2. Закона о здравственој заштити („Службени гласник РС”, број 107/05), члана 10. став 1. тачка 13. и члана 31. Статута града Београда („Службени лист града Београда”, бр. 14/04, 30/04 и 19/05), донела је

ОДЛУКУ

О ПРЕУЗИМАЊУ ОСНИВАЧКИХ ПРАВА НАД ДОМОМ ЗДРАВЉА „ОБРЕНОВАЦ”

Члан 1.

Град Београд преузима од Републике Србије оснивачка права над Домом здравља „Обреновац” (у даљем тексту: Дом здравља), са седиштем у Обреновцу, улица Војводе Мишића број 231, даном доношења ове одлуке.

Члан 2.

Оснивачка права из члана 1. ове одлуке врши Скупштина града Београда, као надлежни орган оснивача, и то:

- даје сагласност на Статут,
- именује и разрешава директора,
- именује и разрешава председника и чланове Управног одбора и Надзорног одбора,
- уређује недељни распоред рада, почетак и завршетак радног времена,
- врши и друга оснивачка права у складу са законом.

Члан 3.

Средства за финансирање Дома здравља, за намене утврђене законом, обезбеђују се у буџету града Београда, почев од 1. јануара 2007. године.

Средства из става 1. овог члана преносе се Дому здравља у складу са уговором који закључују градоначелник града Београда и надлежни орган Дома здравља.

Члан 4.

Дом здравља доставиће Скупштини града Београда на сагласност Статут, усаглашен са Законом о здравственој заштити (у даљем тексту: Закон) и овом одлуком, у року од 30 дана од дана доношења ове одлуке.

Члан 5.

До именованја директора Дома здравља у складу са Законом и Статутом Дома здравља, дужност директора обављаће др Дубравка Шарановић-Рашић, в.д. директора Дома здравља на дан доношења ове одлуке.

До именованја председника и чланова Управног одбора и Надзорног одбора, у складу са Законом и Статутом Дома здравља, настављају са радом Управни одбор и Надзорни одбор ове установе, именовани до дана доношења ове одлуке.

Члан 6.

В.д. директора Дома здравља поднеће надлежном органу пријаву за упис у регистар промене оснивача Дома здравља, у року од седам дана од дана доношења ове одлуке и по извршеном упису одмах ће обавестити организациону јединицу Градске управе надлежну за послове здравства.

Организациона јединица из става 1. овог члана обавестиће министарство надлежно за послове здравља о доношењу ове одлуке одмах, а најкасније у року од 15 дана од дана уписа промене оснивача у регистар.

Члан 7.

Ову одлуку објавити у „Службеном листу града Београда”.

Скупштина града Београда
Број 5-484/06-С, 29. новембра 2006. године

Председник
Милорад Перовић, с. р.

Скупштина града Београда на седници одржаној 29. новембра 2006. године, на основу члана 264. ст. 1. и 2. Закона о здравственој заштити („Службени гласник РС”, број 107/05), члана 10. став 1. тачка 13. и члана 31. Статута града Београда („Службени лист града Београда”, бр. 14/04, 30/04 и 19/05), донела је

ОДЛУКУ

О ПРЕУЗИМАЊУ ОСНИВАЧКИХ ПРАВА НАД ДОМОМ ЗДРАВЉА „ДР МИЛУТИН ИВКОВИЋ” – ПАЛИЛУЛА

Члан 1.

Град Београд преузима од Републике Србије оснивачка права над Домом здравља „Др Милутин Ивковић” – Палилула (у даљем тексту: Дом здравља), са седиштем у Београду, улица Кнез Данилова број 16, даном доношења ове одлуке.

Члан 2.

Оснивачка права из члана 1. ове одлуке врши Скупштина града Београда, као надлежни орган оснивача, и то:

- даје сагласност на Статут,
- именује и разрешава директора,
- именује и разрешава председника и чланове Управног одбора и Надзорног одбора,
- уређује недељни распоред рада, почетак и завршетак радног времена,
- врши и друга оснивачка права у складу са законом.

Члан 3.

Средства за финансирање Дома здравља, за намене утврђене законом, обезбеђују се у буџету града Београда, почев од 1. јануара 2007. године.

Средства из става 1. овог члана преносе се Дому здравља у складу са уговором који закључују градоначелник града Београда и надлежни орган Дома здравља.

Члан 4.

Дом здравља доставиће Скупштини града Београда на сагласност Статут, усаглашен са Законом о здравственој заштити (у даљем тексту: Закон) и овом одлуком, у року од 30 дана од дана доношења ове одлуке.

Члан 5.

До именовања директора Дома здравља у складу са Законом и Статутом Дома здравља, дужност директора обављаће прим.др Јасминка Јелић, в.д. директора Дома здравља на дан доношења ове одлуке.

До именовања председника и чланова Управног одбора и Надзорног одбора, у складу са Законом и Статутом Дома здравља, настављају са радом Управни одбор и Надзорни одбор ове установе, именовани до дана доношења ове одлуке.

Члан 6.

В.д. директора Дома здравља поднеће надлежном органу пријаву за упис у регистар промене оснивача Дома здравља, у року од седам дана од дана доношења ове одлуке и по извршеном упису одмах ће обавестити организациону јединицу Градске управе надлежну за послове здравства.

Организациона јединица из става 1. овог члана обавестиће министарство надлежно за послове здравља о доношењу ове одлуке одмах, а најкасније у року од 15 дана од дана уписа промене оснивача у регистар.

Члан 7.

Ову одлуку објавити у „Службеном листу града Београда”.

Скупштина града Београда
Број 5-485/06-С, 29. новембра 2006. године

Председник
Милорад Перовић, с. р.

Скупштина града Београда на седници одржаној 29. новембра 2006. године, на основу члана 264. ст. 1. и 2. Закона о здравственој заштити („Службени гласник РС”, број 107/05), члана 10. став 1. тачка 13. и члана 31. Статута града Београда („Службени лист града Београда”, бр. 14/04, 30/04 и 19/05), донела је

ОДЛУКУ

О ПРЕУЗИМАЊУ ОСНИВАЧКИХ ПРАВА НАД ДОМОМ ЗДРАВЉА „РАКОВИЦА”

Члан 1.

Град Београд преузима од Републике Србије оснивачка права над Домом здравља „Раковица” (у даљем тексту: Дом здравља), са седиштем у Београду, улица Краљице Јелене број 22, даном доношења ове одлуке.

Члан 2.

Оснивачка права из члана 1. ове одлуке врши Скупштина града Београда, као надлежни орган оснивача, и то:

- даје сагласност на Статут,
- именује и разрешава директора,
- именује и разрешава председника и чланове Управног одбора и Надзорног одбора,
- уређује недељни распоред рада, почетак и завршетак радног времена,
- врши и друга оснивачка права у складу са законом.

Члан 3.

Средства за финансирање Дома здравља, за намене утврђене законом, обезбеђују се у буџету града Београда, почев од 1. јануара 2007. године.

Средства из става 1. овог члана преносе се Дому здравља у складу са уговором који закључују градоначелник града Београда и надлежни орган Дома здравља.

Члан 4.

Дом здравља доставиће Скупштини града Београда на сагласност Статут, усаглашен са Законом о здравственој заштити (у даљем тексту: Закон) и овом одлуком, у року од 30 дана од дана доношења ове одлуке.

Члан 5.

До именовања директора Дома здравља у складу са Законом и Статутом Дома здравља, дужност директора обављаће др Зорица Јовановић, директор Дома здравља на дан доношења ове одлуке.

До именовања председника и чланова Управног одбора и Надзорног одбора, у складу са Законом и Статутом Дома здравља, настављају са радом Управни одбор и Надзорни одбор ове установе, именовани до дана доношења ове одлуке.

Члан 6.

Директор Дома здравља поднеће надлежном органу пријаву за упис у регистар промене оснивача Дома здравља, у року од седам дана од дана доношења ове одлуке и по извршеном упису одмах ће обавестити организациону јединицу Градске управе надлежну за послове здравства.

Организациона јединица из става 1. овог члана обавестиће министарство надлежно за послове здравља о доношењу ове одлуке одмах, а најкасније у року од 15 дана од дана уписа промене оснивача у регистар.

Члан 7.

Ову одлуку објавити у „Службеном листу града Београда”.

Скупштина града Београда
Број 5-486/06-С, 29. новембра 2006. године

Председник
Милорад Перовић, с. р.

Скупштина града Београда на седници одржаној 29. новембра 2006. године, на основу члана 264. ст. 1. и 2. Закона о здравственој заштити („Службени гласник РС”, број 107/05), члана 10. став 1. тачка 13. и члана 31. Статута града Београда („Службени лист града Београда”, бр. 14/04, 30/04 и 19/05), донела је

ОДЛУКУ

О ПРЕУЗИМАЊУ ОСНИВАЧКИХ ПРАВА НАД ДОМОМ ЗДРАВЉА „САВСКИ ВЕНАЦ”

Члан 1.

Град Београд преузима од Републике Србије оснивачка права над Домом здравља „Савски венац” (у даљем тексту: Дом здравља), са седиштем у Београду, улица Пастерова број 1, даном доношења ове одлуке.

Члан 2.

Оснивачка права из члана 1. ове одлуке врши Скупштина града Београда, као надлежни орган оснивача, и то:

- даје сагласност на Статут,
- именује и разрешава директора,
- именује и разрешава председника и чланове Управног одбора и Надзорног одбора,
- уређује недељни распоред рада, почетак и завршетак радног времена,
- врши и друга оснивачка права у складу са законом.

Члан 3.

Средства за финансирање Дома здравља, за намене утврђене законом, обезбеђују се у буџету града Београда, почев од 1. јануара 2007. године.

Средства из става 1. овог члана преносе се Дому здравља у складу са уговором који закључују градоначелник града Београда и надлежни орган Дома здравља.

Члан 4.

Дом здравља доставиће Скупштини града Београда на сагласност Статут, усаглашен са Законом о здравственој заштити (у даљем тексту: Закон) и овом одлуком, у року од 30 дана од дана доношења ове одлуке.

Члан 5.

До именовања директора Дома здравља у складу са Законом и Статутом Дома здравља, дужност директора обављаће прим. др Мирјана Велимировић, директор Дома здравља на дан доношења ове одлуке.

До именовања председника и чланова Управног одбора и Надзорног одбора, у складу са Законом и Статутом Дома здравља, настављају са радом Управни одбор и Надзорни одбор ове установе, именовани до дана доношења ове одлуке.

Члан 6.

Директор Дома здравља поднеће надлежном органу пријаву за упис у регистар промене оснивача Дома здравља, у року од седам дана од дана доношења ове одлуке и по извршеном упису одмах ће обавестити организациону јединицу Градске управе надлежну за послове здравства.

Организациона јединица из става 1. овог члана обавестиће министарство надлежно за послове здравља о доношењу ове одлуке одмах, а најкасније у року од 15 дана од дана уписа промене оснивача у регистар.

Члан 7.

Ову одлуку објавити у „Службеном листу града Београда”.

Скупштина града Београда
Број 5-487/06-С, 29. новембра 2006. године

Председник
Милорад Перовић, с. р.

Скупштина града Београда на седници одржаној 29. новембра 2006. године, на основу члана 264. ст. 1. и 2. Закона о здравственој заштити („Службени гласник РС”, број 107/05), члана 10. став 1. тачка 13. и члана 31. Статута града Београда („Службени лист града Београда”, бр. 14/04, 30/04 и 19/05), донела је

ОДЛУКУ

О ПРЕУЗИМАЊУ ОСНИВАЧКИХ ПРАВА НАД ДОМОМ ЗДРАВЉА „СОПОТ”

Члан 1.

Град Београд преузима од Републике Србије оснивачка права над Домом здравља „Сопот” (у даљем тексту: Дом здравља), са седиштем у Сопоту, улица Јелице Миловановић број 12, даном доношења ове одлуке.

Члан 2.

Оснивачка права из члана 1. ове одлуке врши Скупштина града Београда, као надлежни орган оснивача, и то:

- даје сагласност на Статут,
- именује и разрешава директора,
- именује и разрешава председника и чланове Управног одбора и Надзорног одбора,
- уређује недељни распоред рада, почетак и завршетак радног времена,
- врши и друга оснивачка права у складу са законом.

Члан 3.

Средства за финансирање Дома здравља, за намене утврђене законом, обезбеђују се у буџету града Београда, почев од 1. јануара 2007. године.

Средства из става 1. овог члана преносе се Дому здравља у складу са уговором који закључују градоначелник града Београда и надлежни орган Дома здравља.

Члан 4.

Дом здравља доставиће Скупштини града Београда на сагласност Статут, усаглашен са Законом о здравственој заштити (у даљем тексту: Закон) и овом одлуком, у року од 30 дана од дана доношења ове одлуке.

Члан 5.

До именовања директора Дома здравља у складу са Законом и Статутом Дома здравља, дужност директора обављаће др Виолета Медић, в.д. директора Дома здравља на дан доношења ове одлуке.

До именовања председника и чланова Управног одбора и Надзорног одбора, у складу са Законом и Статутом Дома здравља, настављају са радом Управни одбор и Надзорни одбор ове установе, именовани до дана доношења ове одлуке.

Члан 6.

В.д. директора Дома здравља поднеће надлежном органу пријаву за упис у регистар промене оснивача Дома здравља, у року од седам дана од дана доношења ове одлуке и по извршеном упису одмах ће обавестити организациону јединицу Градске управе надлежну за послове здравства.

Организациона јединица из става 1. овог члана обавестиће министарство надлежно за послове здравља о доношењу ове одлуке одмах, а најкасније у року од 15 дана од дана уписа промене оснивача у регистар.

Члан 7.

Ову одлуку објавити у „Службеном листу града Београда”.

Скупштина града Београда
Број 5-488/06-С, 29. новембра 2006. године

Председник
Милорад Перовић, с. р.

Скупштина града Београда на седници одржаној 29. новембра 2006. године, на основу члана 264. ст. 1. и 2. Закона о здравственој заштити („Службени гласник РС”, број 107/05), члана 10. став 1. тачка 13. и члана 31. Статута града Београда („Службени лист града Београда”, бр. 14/04, 30/04 и 19/05), донела је

ОДЛУКУ

О ПРЕУЗИМАЊУ ОСНИВАЧКИХ ПРАВА НАД ДОМОМ ЗДРАВЉА „СТАРИ ГРАД”

Члан 1.

Град Београд преузима од Републике Србије оснивачка права над Домом здравља „Стари град” (у даљем тексту: Дом здравља), са седиштем у Београду, улица Симинова број 27, даном доношења ове одлуке.

Члан 2.

Оснивачка права из члана 1. ове одлуке врши Скупштина града Београда, као надлежни орган оснивача, и то:

- даје сагласност на Статут,
- именује и разрешава директора,
- именује и разрешава председника и чланове Управног одбора и Надзорног одбора,
- уређује недељни распоред рада, почетак и завршетак радног времена,
- врши и друга оснивачка права у складу са законом.

Члан 3.

Средства за финансирање Дома здравља, за намене утврђене законом, обезбеђују се у буџету града Београда, почев од 1. јануара 2007. године.

Средства из става 1. овог члана преносе се Дому здравља у складу са уговором који закључују градоначелник града Београда и надлежни орган Дома здравља.

Члан 4.

Дом здравља доставиће Скупштини града Београда на сагласност Статут, усаглашен са Законом о здравственој заштити (у даљем тексту: Закон) и овом одлуком, у року од 30 дана од дана доношења ове одлуке.

Члан 5.

До именовања директора Дома здравља у складу са Законом и Статутом Дома здравља, дужност директора обављаће др Славица Крунић-Кучуловић, в.д. директора Дома здравља на дан доношења ове одлуке.

До именовања председника и чланова Управног одбора и Надзорног одбора, у складу са Законом и Статутом Дома здравља, настављају са радом Управни одбор и Надзорни одбор ове установе, именовани до дана доношења ове одлуке.

Члан 6.

В.д. директора Дома здравља поднеће надлежном органу пријаву за упис у регистар промене оснивача Дома здравља, у року од седам дана од дана доношења ове одлуке и по извршеном упису одмах ће обавестити организациону јединицу Градске управе надлежну за послове здравства.

Организациона јединица из става 1. овог члана обавестиће министарство надлежно за послове здравља о доношењу ове одлуке одмах, а најкасније у року од 15 дана од дана уписа промене оснивача у регистар.

Члан 7.

Ову одлуку објавити у „Службеном листу града Београда”.

Скупштина града Београда
Број 5-489/06-С, 29. новембра 2006. године

Председник
Милорад Перовић, с. р.

Скупштина града Београда на седници одржаној 29. новембра 2006. године, на основу члана 264. ст. 1. и 2. Закона о здравственој заштити („Службени гласник РС”, број 107/05), члана 10. став 1. тачка 13. и члана 31. Статута града Београда („Службени лист града Београда”, бр. 14/04, 30/04 и 19/05), донела је

ОДЛУКУ

О ПРЕУЗИМАЊУ ОСНИВАЧКИХ ПРАВА НАД ДОМОМ ЗДРАВЉА „ДР СИМО МИЛОШЕВИЋ”

Члан 1.

Град Београд преузима од Републике Србије оснивачка права над Домом здравља „Др Симо Милошевић” (у даљем тексту: Дом здравља), са седиштем у Београду, улица Пожешка број 82, даном доношења ове одлуке.

Члан 2.

Оснивачка права из члана 1. ове одлуке врши Скупштина града Београда, као надлежни орган оснивача, и то:

- даје сагласност на Статут,
- именује и разрешава директора,
- именује и разрешава председника и чланове Управног одбора и Надзорног одбора,
- уређује недељни распоред рада, почетак и завршетак радног времена,
- врши и друга оснивачка права у складу са законом.

Члан 3.

Средства за финансирање Дома здравља, за намене утврђене законом, обезбеђују се у буџету града Београда, почев од 1. јануара 2007. године.

Средства из става 1. овог члана преносе се Дому здравља у складу са уговором који закључују градоначелник града Београда и надлежни орган Дома здравља.

Члан 4.

Дом здравља доставиће Скупштини града Београда на сагласност Статут, усаглашен са Законом о здравственој заштити (у даљем тексту: Закон) и овом одлуком, у року од 30 дана од дана доношења ове одлуке.

Члан 5.

До именовања директора Дома здравља у складу са Законом и Статутом Дома здравља, дужност директора обављаће прим. др Биљана Марјановић, директор Дома здравља на дан доношења ове одлуке.

До именовања председника и чланова Управног одбора и Надзорног одбора, у складу са Законом и Статутом Дома здравља, настављају са радом Управни одбор и Надзорни одбор ове установе, именовани до дана доношења ове одлуке.

Члан 6.

Директор Дома здравља поднеће надлежном органу пријаву за упис у регистар промене оснивача Дома здравља, у року од седам дана од дана доношења ове одлуке и по извршеном упису одмах ће обавестити организациону јединицу Градске управе надлежну за послове здравства.

Организациона јединица из става 1. овог члана обавестиће министарство надлежно за послове здравља о доношењу ове одлуке одмах, а најкасније у року од 15 дана од дана уписа промене оснивача у регистар.

Члан 7.

Ову одлуку објавити у „Службеном листу града Београда”.

Скупштина града Београда
Број 5-490/06-С, 29. новембра 2006. године

Председник
Милорад Перовић, с. р.

Скупштина града Београда на седници одржаној 29. новембра 2006. године, на основу члана 264. ст. 1. и 2. Закона о здравственој заштити („Службени гласник РС”, број 107/05), члана 10. став 1. тачка 13. и члана 31. Статута града Београда („Службени лист града Београда”, бр. 14/04, 30/04 и 19/05), донела је

ОДЛУКУ

О ПРЕУЗИМАЊУ ОСНИВАЧКИХ ПРАВА НАД ЗАВОДОМ ЗА ЗДРАВСТВЕНУ ЗАШТИТУ СТУДЕНАТА, БЕОГРАД

Члан 1.

Град Београд преузима од Републике Србије оснивачка права над Заводом за здравствену заштиту студената, Београд (у даљем тексту: Завод), са седиштем у Београду, улица Крунска број 57, даном доношења ове одлуке.

Члан 2.

Оснивачка права из члана 1. ове одлуке врши Скупштина града Београда, као надлежни орган оснивача, и то:

- даје сагласност на Статут,
- именује и разрешава директора,
- именује и разрешава председника и чланове Управног одбора и Надзорног одбора,
- уређује недељни распоред рада, почетак и завршетак радног времена,
- врши и друга оснивачка права у складу са законом.

Члан 3.

Средства за финансирање Завода, за намене утврђене законом, обезбеђују се у буџету града Београда, почев од 1. јануара 2007. године.

Средства из става 1. овог члана преносе се Заводу у складу са уговором који закључују градоначелник града Београда и надлежни орган Завода.

Члан 4.

Завод доставиће Скупштини града Београда на сагласност Статут, усаглашен са Законом о здравственој заштити (у даљем тексту: Закон) и овом одлуком, у року од 30 дана од дана доношења ове одлуке.

Члан 5.

До именовања директора Завода у складу са Законом и Статутом Завода, дужност директора обављаће мр сци. прим. др Драган Илић, директор Завода на дан доношења ове одлуке.

До именовања председника и чланова Управног одбора и Надзорног одбора, у складу са Законом и Статутом Завода, настављају са радом Управни одбор и Надзорни одбор ове установе, именовани до дана доношења ове одлуке.

Члан 6.

Директор Завода поднеће надлежном органу пријаву за упис у регистар промене оснивача Завода, у року од седам дана од дана доношења ове одлуке и по извршеном упису одмах ће обавестити организациону јединицу Градске управе надлежну за послове здравства.

Организациона јединица из става 1. овог члана обавестиће министарство надлежно за послове здравља о доношењу ове одлуке одмах, а најкасније у року од 15 дана од дана уписа промене оснивача у регистар.

Члан 7.

Ову одлуку објавити у „Службеном листу града Београда”.

Скупштина града Београда
Број 5-491/06-С, 29. новембра 2006. године

Председник
Милорад Перовић, с. р.

Скупштина града Београда на седници одржаној 29. новембра 2006. године, на основу члана 264. ст. 1. и 2. Закона о здравственој заштити („Службени гласник РС”, број 107/05), члана 10. став 1. тачка 13. и члана 31. Статута града Београда („Службени лист града Београда”, бр. 14/04, 30/04 и 19/05), донела је

ОДЛУКУ

О ПРЕУЗИМАЊУ ОСНИВАЧКИХ ПРАВА НАД ГРАДСКИМ ЗАВОДОМ ЗА ХИТНУ МЕДИЦИНСКУ ПОМОЋ, БЕОГРАД

Члан 1.

Град Београд преузима од Републике Србије оснивачка права над Градским заводом за хитну медицинску помоћ, Београд (у даљем тексту: Завод), са седиштем у Београду, улица Франше Д'Еперае број 5, даном доношења ове одлуке.

Члан 2.

Оснивачка права из члана 1. ове одлуке врши Скупштина града Београда, као надлежни орган оснивача, и то:

- даје сагласност на Статут,
- именује и разрешава директора,
- именује и разрешава председника и чланове Управног одбора и Надзорног одбора,
- уређује недељни распоред рада, почетак и завршетак радног времена,
- врши и друга оснивачка права у складу са законом.

Члан 3.

Средства за финансирање Завода, за намене утврђене законом, обезбеђују се у буџету града Београда, почев од 1. јануара 2007. године.

Средства из става 1. овог члана преносе се Заводу у складу са уговором који закључују градоначелник града Београда и надлежни орган Завода.

Члан 4.

Завод доставиће Скупштини града Београда на сагласност Статут, усаглашен са Законом о здравственој заштити (у даљем тексту: Закон) и овом одлуком, у року од 30 дана од дана доношења ове одлуке.

Члан 5.

До именовања директора Завода у складу са Законом и Статутом Завода, дужност директора обављаће др Бранислав Р. Лазић, в.д. директора Завода на дан доношења ове одлуке.

До именовања председника и чланова Управног одбора и Надзорног одбора, у складу са Законом и Статутом Завода, настављају са радом Управни одбор и Надзорни одбор ове установе, именовани до дана доношења ове одлуке.

Члан 6.

В.д. директора Завода поднеће надлежном органу пријаву за упис у регистар промене оснивача Завода, у року од седам дана од дана доношења ове одлуке и по извршеном упису одмах ће обавестити организациону јединицу Градске управе надлежну за послове здравства.

Организациона јединица из става 1. овог члана обавестиће министарство надлежно за послове здравља о доношењу ове одлуке одмах, а најкасније у року од 15 дана од дана уписа промене оснивача у регистар.

Члан 7.

Ову одлуку објавити у „Службеном листу града Београда”.

Скупштина града Београда
Број 5-492/06-С, 29. новембра 2006. године

Председник
Милорад Перовић, с. р.

Скупштина града Београда на седници одржаној 29. новембра 2006. године, на основу члана 264. ст. 1. и 2. Закона о здравственој заштити („Службени гласник РС”, број 107/05), члана 10. став 1. тачка 13. и члана 31. Статута града Београда („Службени лист града Београда”, бр. 14/04, 30/04 и 19/05), донела је

ОДЛУКУ

О ПРЕУЗИМАЊУ ОСНИВАЧКИХ ПРАВА НАД ГРАДСКИМ ЗАВОДОМ ЗА ГЕРОНТОЛОГИЈУ, КУЋНО ЛЕЧЕЊЕ И НЕГУ, БЕОГРАД

Члан 1.

Град Београд преузима од Републике Србије оснивачка права над Градским заводом за геронтологију, кућно лечење и негу, Београд (у даљем тексту: Завод), са седиштем у Београду, улица Краља Милутина број 52, даном доношења ове одлуке.

Члан 2.

Оснивачка права из члана 1. ове одлуке врши Скупштина града Београда, као надлежни орган оснивача, и то:

- даје сагласност на Статут,
- именује и разрешава директора,
- именује и разрешава председника и чланове Управног одбора и Надзорног одбора,
- уређује недељни распоред рада, почетак и завршетак радног времена,
- врши и друга оснивачка права у складу са законом.

Члан 3.

Средства за финансирање Завода, за намене утврђене законом, обезбеђују се у буџету града Београда, почев од 1. јануара 2007. године.

Средства из става 1. овог члана преносе се Заводу у складу са уговором који закључују градоначелник града Београда и надлежни орган Завода.

Члан 4.

Завод доставиће Скупштини града Београда на сагласност Статут, усаглашен са Законом о здравственој заштити (у даљем тексту: Закон) и овом одлуком, у року од 30 дана од дана доношења ове одлуке.

Члан 5.

До именовања директора Завода у складу са Законом и Статутом Завода, дужност директора обављаће прим. мр. сц. др Љиљана Жикић, директор Завода на дан доношења ове одлуке.

До именовања председника и чланова Управног одбора и Надзорног одбора, у складу са Законом и Статутом Завода, настављају са радом Управни одбор и Надзорни одбор ове установе, именовани до дана доношења ове одлуке.

Члан 6.

Директор Завода поднеће надлежном органу пријаву за упис у регистар промене оснивача Завода, у року од седам дана од дана доношења ове одлуке и по извршеном упису одмах ће обавестити организациону јединицу Градске управе надлежну за послове здравства.

Организациона јединица из става 1. овог члана обавестиће министарство надлежно за послове здравља о доношењу ове одлуке одмах, а најкасније у року од 15 дана од дана уписа промене оснивача у регистар.

Члан 7.

Ову одлуку објавити у „Службеном листу града Београда”.

Скупштина града Београда
Број 5-493/06-С, 29. новембра 2006. године

Председник
Милорад Перовић, с. р.

Скупштина града Београда на седници одржаној 29. новембра 2006. године, на основу члана 264. ст. 1. и 2. Закона о здравственој заштити („Службени гласник РС”, број 107/05), члана 10. став 1. тачка 13. и члана 31. Статута града Београда („Службени лист града Београда”, бр. 14/04, 30/04 и 19/05), донела је

ОДЛУКУ

О ПРЕУЗИМАЊУ ОСНИВАЧКИХ ПРАВА НАД ГРАДСКИМ ЗАВОДОМ ЗА БОЛЕСТИ ПЛУЋА И ЗАШТИТУ ОД ТУБЕРКУЛОЗЕ, БЕОГРАД

Члан 1.

Град Београд преузима од Републике Србије оснивачка права над Градским заводом за болести плућа и заштиту од туберкулозе, Београд (у даљем тексту: Завод), са седиштем у Београду, улица Прешевска број 33, даном доношења ове одлуке.

Члан 2.

Оснивачка права из члана 1. ове одлуке врши Скупштина града Београда, као надлежни орган оснивача, и то:

- даје сагласност на Статут,
- именује и разрешава директора,
- именује и разрешава председника и чланове Управног одбора и Надзорног одбора,
- уређује недељни распоред рада, почетак и завршетак радног времена,
- врши и друга оснивачка права у складу са законом.

Члан 3.

Средства за финансирање Завода, за намене утврђене законом, обезбеђују се у буџету града Београда, почев од 1. јануара 2007. године.

Средства из става 1. овог члана преносе се Заводу у складу са уговором који закључују градоначелник града Београда и надлежни орган Завода.

Члан 4.

Завод доставиће Скупштини града Београда на сагласност Статут, усаглашен са Законом о здравственој заштити (у даљем тексту: Закон) и овом одлуком, у року од 30 дана од дана доношења ове одлуке.

Члан 5.

До именовања директора Завода у складу са Законом и Статутом Завода, дужност директора обављаће др Драгољуб Пауновић, в.д. директора Завода на дан доношења ове одлуке.

До именовања председника и чланова Управног одбора и Надзорног одбора, у складу са Законом и Статутом Завода, настављају са радом Управни одбор и Надзорни одбор ове установе, именовани до дана доношења ове одлуке.

Члан 6.

В.д. директора Завода поднеће надлежном органу пријаву за упис у регистар промене оснивача Завода, у року од седам дана од дана доношења ове одлуке и по извршеном упису одмах ће обавестити организациону јединицу Градске управе надлежну за послове здравства.

Организациона јединица из става 1. овог члана обавестиће министарство надлежно за послове здравља о доношењу ове одлуке одмах, а најкасније у року од 15 дана од дана уписа промене оснивача у регистар.

Члан 7.

Ову одлуку објавити у „Службеном листу града Београда”.

Скупштина града Београда
Број 5-494/06-С, 29. новембра 2006. године

Председник
Милорад Перовић, с. р.

Скупштина града Београда на седници одржаној 29. новембра 2006. године, на основу члана 264. ст. 1. и 2. Закона о здравственој заштити („Службени гласник РС”, број 107/05), члана 10. став 1. тачка 13. и члана 31. Статута града Београда („Службени лист града Београда”, бр. 14/04, 30/04 и 19/05), донела је

ОДЛУКУ

О ПРЕУЗИМАЊУ ОСНИВАЧКИХ ПРАВА НАД ГРАДСКИМ ЗАВОДОМ ЗА КОЖНЕ И ВЕНЕРИЧНЕ БОЛЕСТИ, БЕОГРАД

Члан 1.

Град Београд преузима од Републике Србије оснивачка права над Градским заводом за кожне и венеричне болести, Београд (у даљем тексту: Завод), са седиштем у Београду, улица Џорџа Вашингтона број 17, даном доношења ове одлуке.

Члан 2.

Оснивачка права из члана 1. ове одлуке врши Скупштина града Београда, као надлежни орган оснивача, и то:

- даје сагласност на Статут,
- именује и разрешава директора,
- именује и разрешава председника и чланове Управног одбора и Надзорног одбора,
- уређује недељни распоред рада, почетак и завршетак радног времена,
- врши и друга оснивачка права у складу са законом.

Члан 3.

Средства за финансирање Завода, за намене утврђене законом, обезбеђују се у буџету града Београда, почев од 1. јануара 2007. године.

Средства из става 1. овог члана преносе се Заводу у складу са уговором који закључују градоначелник града Београда и надлежни орган Завода.

Члан 4.

Завод доставиће Скупштини града Београда на сагласност Статут, усаглашен са Законом о здравственој заштити (у даљем тексту: Закон) и овом одлуком, у року од 30 дана од дана доношења ове одлуке.

Члан 5.

До именовања директора Завода у складу са Законом и Статутом Завода, дужност директора обављаће др Александар Адамовић, директор Завода на дан доношења ове одлуке.

До именовања председника и чланова Управног одбора и Надзорног одбора, у складу са Законом и Статутом Завода, настављају са радом Управни одбор и Надзорни одбор ове установе, именовани до дана доношења ове одлуке.

Члан 6.

Директор Завода поднеће надлежном органу пријаву за упис у регистар промене оснивача Завода, у року од седам дана од дана доношења ове одлуке и по извршеном упису одмах ће обавестити организациону јединицу Градске управе надлежну за послове здравства.

Организациона јединица из става 1. овог члана обавестиће министарство надлежно за послове здравља о доношењу ове одлуке одмах, а најкасније у року од 15 дана од дана уписа промене оснивача у регистар.

Члан 7.

Ову одлуку објавити у „Службеном листу града Београда”.

Скупштина града Београда
Број 5-495/06-С, 29. новембра 2006. године

Председник
Милорад Перовић, с. р.

Скупштина града Београда на седници одржаној 29. новембра 2006. године, на основу члана 264. ст. 1. и 2. Закона о здравственој заштити („Службени гласник РС”, број 107/05), члана 10. став 1. тачка 13. и члана 31. Статута града Београда („Службени лист града Београда”, бр. 14/04, 30/04 и 19/05), донела је

ОДЛУКУ

О ПРЕУЗИМАЊУ ОСНИВАЧКИХ ПРАВА НАД КЛИНИЧКО-БОЛНИЧКИМ ЦЕНТРОМ „БЕЖАНИЈСКА КОСА”, БЕОГРАД

Члан 1.

Град Београд преузима од Републике Србије оснивачка права над Клиничко-болничким центром „Бежанијска коса”, Београд (у даљем тексту: Клиничко-болнички центар), са седиштем у Земуну, улица Бежанијска коса б.б., даном доношења ове одлуке.

Члан 2.

Оснивачка права из члана 1. ове одлуке врши Скупштина града Београда, као надлежни орган оснивача, и то:

- даје сагласност на Статут,
- именује и разрешава директора,
- именује и разрешава председника и чланове Управног одбора и Надзорног одбора,
- уређује недељни распоред рада, почетак и завршетак радног времена,
- врши и друга оснивачка права у складу са законом.

Члан 3.

Средства за финансирање Клиничко-болничког центра, за намене утврђене законом, обезбеђују се у буџету града Београда, почев од 1. јануара 2007. године.

Средства из става 1. овог члана преносе се Клиничко-болничком центру у складу са уговором који закључују градоначелник града Београда и надлежни орган Клиничко-болничког центра.

Члан 4.

Клиничко-болнички центар доставиће Скупштини града Београда на сагласност Статут, усаглашен са Законом о здравственој заштити (у даљем тексту: Закон) и овом одлуком, у року од 30 дана од дана доношења ове одлуке.

Члан 5.

До именовања директора Клиничко-болничког центра у складу са Законом и Статутом Клиничко-болничког центра, дужност директора обављаће доц. др Никола Милинић, директор Клиничко-болничког центра на дан доношења ове одлуке.

До именовања председника и чланова Управног одбора и Надзорног одбора, у складу са Законом и Статутом Клиничко-болничког центра, настављају са радом Управни одбор и Надзорни одбор ове установе, именовани до дана доношења ове одлуке.

Члан 6.

Директор Клиничко-болничког центра поднеће надлежном органу пријаву за упис у регистар промене оснивача Клиничко-болничког центра, у року од седам дана од дана доношења ове одлуке и по извршеном упису одмах ће обавестити организациону јединицу Градске управе надлежну за послове здравства.

Организациона јединица из става 1. овог члана обавестиће министарство надлежно за послове здравља о доношењу ове одлуке одмах, а најкасније у року од 15 дана од дана уписа промене оснивача у регистар.

Члан 7.

Ову одлуку објавити у „Службеном листу града Београда”.

Скупштина града Београда
Број 5-496/06-С, 29. новембра 2006. године

Председник
Милорад Перовић, с. р.

Скупштина града Београда на седници одржаној 29. новембра 2006. године, на основу члана 264. ст. 1. и 2. Закона о здравственој заштити („Службени гласник РС”, број 107/05) и члана 31. Статута града Београда („Службени лист града Београда”, бр. 14/04, 30/04 и 19/05), донела је

ОДЛУКУ

О ПРЕУЗИМАЊУ ОСНИВАЧКИХ ПРАВА НАД КЛИНИЧКО-БОЛНИЧКИМ ЦЕНТРОМ „ДР ДРАГИША МИШОВИЋ – ДЕДИЊЕ”, БЕОГРАД

Члан 1.

Град Београд преузима од Републике Србије оснивачка права над Клиничко-болничким центром „Др Драгиша Мишовић – Дедиње”, Београд (у даљем тексту: Клиничко-болнички центар), са седиштем у Београду, улица Хероја Милана Тепића број 1, даном доношења ове одлуке.

Члан 2.

Оснивачка права из члана 1. ове одлуке врши Скупштина града Београда, као надлежни орган оснивача, и то:

- даје сагласност на Статут,
- именује и разрешава директора и заменика директора,
- именује и разрешава председника и чланове Управног одбора и Надзорног одбора,
- уређује недељни распоред рада, почетак и завршетак радног времена,
- врши и друга оснивачка права у складу са законом.

Члан 3.

Средства за финансирање Клиничко-болничког центра, за намене утврђене законом, обезбеђују се у буџету града Београда, почев од 1. јануара 2007. године.

Средства из става 1. овог члана преносе се Клиничко-болничком центру у складу са уговором који закључују градоначелник града Београда и надлежни орган Клиничко-болничког центра.

Члан 4.

Клиничко-болнички центар доставиће Скупштини града Београда на сагласност Статут, усаглашен са Законом о здравственој заштити (у даљем тексту: Закон) и овом одлуком, у року од 30 дана од дана доношења ове одлуке.

Члан 5.

До именовања директора Клиничко-болничког центра у складу са Законом и Статутом Клиничко-болничког центра, дужност директора обављаће асист. др Ђорђе Бајец, у својству вршиоца дужности директора.

До именовања председника и чланова Управног одбора и Надзорног одбора, у складу са Законом и Статутом Клиничко-болничког центра, настављају са радом Управни одбор и Надзорни одбор ове установе, именовани до дана доношења ове одлуке.

Члан 6.

Лице које обавља дужност вршиоца дужности директора Клиничко-болничког центра поднеће надлежном органу пријаву за упис у регистар промене оснивача Клиничко-болничког центра, у року од седам дана од дана доношења ове одлуке и по извршеном упису одмах ће обавестити организациону јединицу Градске управе надлежну за послове здравства.

Организациона јединица из става 1. овог члана обавестиће министарство надлежно за послове здравља о доношењу ове одлуке одмах, а најкасније у року од 15 дана од дана уписа промене оснивача у регистар.

Члан 7.

Ову одлуку објавити у „Службеном листу града Београда”.

Скупштина града Београда
Број 5-468/06-С, 29. новембра 2006. године

Председник
Милорад Перовић, с. р.

Скупштина града Београда на седници одржаној 29. новембра 2006. године, на основу члана 264. ст. 1. и 2. Закона о здравственој заштити („Службени гласник РС”, број 107/05), члана 10. став 1. тачка 13. и члана 31. Статута града Београда („Службени лист града Београда”, бр. 14/04, 30/04 и 19/05), донела је

ОДЛУКУ

О ПРЕУЗИМАЊУ ОСНИВАЧКИХ ПРАВА НАД КЛИНИЧКО-БОЛНИЧКИМ ЦЕНТРОМ „ЗВЕЗДАРА”, БЕОГРАД

Члан 1.

Град Београд преузима од Републике Србије оснивачка права над Клиничко-болничким центром „Звездара”, Београд (у даљем тексту: Клиничко-болнички центар), са седиштем у Београду, улица Димитрија Туцовића број 161, даном доношења ове одлуке.

Члан 2.

Оснивачка права из члана 1. ове одлуке врши Скупштина града Београда, као надлежни орган оснивача, и то:

- даје сагласност на Статут,
- именује и разрешава директора,
- именује и разрешава председника и чланове Управног одбора и Надзорног одбора,
- уређује недељни распоред рада, почетак и завршетак радног времена,
- врши и друга оснивачка права у складу са законом.

Члан 3.

Средства за финансирање Клиничко-болничког центра, за намене утврђене законом, обезбеђују се у буџету града Београда, почев од 1. јануара 2007. године.

Средства из става 1. овог члана преносе се Клиничко-болничком центру у складу са уговором који закључују градоначелник града Београда и надлежни орган Клиничко-болничког центра.

Члан 4.

Клиничко-болнички центар доставиће Скупштини града Београда на сагласност Статут, усаглашен са Законом о здравственој заштити (у даљем тексту: Закон) и овом одлуком, у року од 30 дана од дана доношења ове одлуке.

Члан 5.

До именовања директора Клиничко-болничког центра у складу са Законом и Статутом Клиничко-болничког центра, дужност директора обављаће проф. др Зоран Иванковић, директор Клиничко-болничког центра на дан доношења ове одлуке.

До именовања председника и чланова Управног одбора и Надзорног одбора, у складу са Законом и Статутом Клиничко-болничког центра, настављају са радом Управни одбор и Надзорни одбор ове установе, именовани до дана доношења ове одлуке.

Члан 6.

Директор Клиничко-болничког центра поднеће надлежном органу пријаву за упис у регистар промене оснивача Клиничко-болничког центра, у року од седам дана од дана доношења ове одлуке и по извршеном упису одмах ће обавестити организациону јединицу Градске управе надлежну за послове здравства.

Организациона јединица из става 1. овог члана обавестиће министарство надлежно за послове здравља о доношењу ове одлуке одмах, а најкасније у року од 15 дана од дана уписа промене оснивача у регистар.

Члан 7.

Ову одлуку објавити у „Службеном листу града Београда”.

Скупштина града Београда
Број 5-497/06-С, 29. новембра 2006. године

Председник
Милорад Перовић, с. р.

Скупштина града Београда на седници одржаној 29. новембра 2006. године, на основу члана 264. ст. 1. и 2. Закона о здравственој заштити („Службени гласник РС”, број 107/05), члана 10. став 1. тачка 13. и члана 31. Статута града Београда („Службени лист града Београда”, бр. 14/04, 30/04 и 19/05), донела је

ОДЛУКУ

О ПРЕУЗИМАЊУ ОСНИВАЧКИХ ПРАВА НАД КЛИНИЧКО-БОЛНИЧКИМ ЦЕНТРОМ „ЗЕМУН”, БЕОГРАД

Члан 1.

Град Београд преузима од Републике Србије оснивачка права над Клиничко-болничким центром „Земун”, Београд (у даљем тексту: Клиничко-болнички центар), са седиштем у Земуну, улица Вукова број 9, даном доношења ове одлуке.

Члан 2.

Оснивачка права из члана 1. ове одлуке врши Скупштина града Београда, као надлежни орган оснивача, и то:

- даје сагласност на Статут,
- именује и разрешава директора,
- именује и разрешава председника и чланове Управног одбора и Надзорног одбора,
- уређује недељни распоред рада, почетак и завршетак радног времена,
- врши и друга оснивачка права у складу са законом.

Члан 3.

Средства за финансирање Клиничко-болничког центра, за намене утврђене законом, обезбеђују се у буџету града Београда, почев од 1. јануара 2007. године.

Средства из става 1. овог члана преносе се Клиничко-болничком центру у складу са уговором који закључују градоначелник града Београда и надлежни орган Клиничко-болничког центра.

Члан 4.

Клиничко-болнички центар доставиће Скупштини града Београда на сагласност Статут, усаглашен са Законом о здравственој заштити (у даљем тексту: Закон) и овом одлуком, у року од 30 дана од дана доношења ове одлуке.

Члан 5.

До именовања директора Клиничко-болничког центра у складу са Законом и Статутом Клиничко-болничког центра, дужност директора обављаће проф. др Ива Берисавац, директор Клиничко-болничког центра на дан доношења ове одлуке.

До именовања председника и чланова Управног одбора и Надзорног одбора, у складу са Законом и Статутом Клиничко-болничког центра, настављају са радом Управни одбор и Надзорни одбор ове установе, именовани до дана доношења ове одлуке.

Члан 6.

Директор Клиничко-болничког центра поднеће надлежном органу пријаву за упис у регистар промене оснивача Клиничко-болничког центра, у року од седам дана од дана доношења ове одлуке и по извршеном упису одмах ће обавестити организациону јединицу Градске управе надлежну за послове здравства.

Организациона јединица из става 1. овог члана обавестиће министарство надлежно за послове здравља о доношењу ове одлуке одмах, а најкасније у року од 15 дана од дана уписа промене оснивача у регистар.

Члан 7.

Ову одлуку објавити у „Службеном листу града Београда”.

Скупштина града Београда
Број 5-498/06-С, 29. новембра 2006. године

Председник
Милорад Перовић, с. р.

Скупштина града Београда на седници одржаној 29. новембра 2006. године, на основу члана 129. Закона о здравственој заштити („Службени гласник РС”, број 107/05) и члана 31. Статута града Београда („Службени лист града Београда”, бр. 14/04, 30/04 и 19/05), донела је

ОДЛУКУ

О ОСНИВАЊУ ЗАВОДА ЗА БИОЦИДЕ И МЕДИЦИНСКУ ЕКОЛОГИЈУ

Члан 1.

Град Београд оснива здравствену установу за обављање здравствене делатности из области превентивне здравствене заштите становништва од заразних болести.

Члан 2.

Назив установе је Завод за биоциде и медицинску екологију (у даљем тексту: Завод).

Седиште Завода је у Београду, Требевићка број 16.

Члан 3.

Завод има својство правног лица.

Члан 4.

Завод послује средствима у државној својини.

Члан 5.

Делатност Завода је: спровођење мера дезинфекције, дезинсекције и дератизације у спречавању и сузбијању заразних болести у здравственим и другим установама, у складу са законом; утврђивање и праћење спровођења јединствене доктрине у примени биоцида у спречавању и сузбијању заразних болести и спровођење програма медицинске екологије кроз процену ризика у примени биоцида и обављање других послова, у складу са законом и другим прописима.

Члан 6.

Средства за оснивање и рад Завода чине средства и имовина Завода за дезинфекцију, дезинсекцију и дератизацију утврђена билансом стања на дан доношења ове одлуке.

Члан 7.

Скупштина града Београда, као орган оснивача, има право да тражи подношење одговарајућих извештаја или информација о раду и пословању Завода, као и да предузима мере којима се обезбеђују услови за обављање делатности Завода.

Завод је дужан да Скупштини града достави годишњи извештај о раду и остваривању делатности, а по потреби и друге извештаје о раду и пословању.

Члан 8.

Органи Завода су директор, Управни одбор и Надзорни одбор.

Управни одбор Завода има пет чланова од којих су два члана из реда запослених у Заводу.

Надзорни одбор Завода има три члана од којих је један члан из реда запослених у Заводу.

Директора, Управни одбор и Надзорни одбор Завода именује и разрешава оснивач.

Члан 9.

Завод почиње са радом даном уписа у судски регистар. Даном почетка рада Завод преузима права, обавезе и запослене Завода за дезинфекцију, дезинсекцију и дератизацију.

Даном почетка рада Завода престаје са радом Завод за дезинфекцију, дезинсекцију и дератизацију.

Члан 10.

Управни одбор и Надзорни одбор Завода за дезинфекцију, дезинсекцију и дератизацију обављаће послове Управног одбора и Надзорног одбора Завода до именовања органа Завода.

Управни одбор донеће статут у року од 30 дана од дана доношења ове одлуке.

Члан 11.

До именовања директора Завода, послове и овлашћења директора вршиће директор Завода за дезинфекцију, дезинсекцију и дератизацију, др Веселин Б. Радоњић.

Члан 12.

Скупштина града Београда именовала управни одбор и надзорни одбор Завода у року од 30 дана од дана ступања на снагу статута.

Члан 13.

Скупштина града Београда именовала директора Завода у року од 60 дана од дана конституисања управног одбора и надзорног одбора.

Члан 14.

Ову одлуку објавити у „Службеном листу града Београда”.

Скупштина града Београда

Број 5-500/06-С, 29. новембра 2006. године

Председник
Милорад Перовић, с. р.

Скупштина града Београда на седници одржаној 29. новембра 2006. године, на основу члана 48. Закона о здравственој заштити („Службени гласник РС”, број 107/05), члана 10. став 1. тачка 13. и члана 31. Статута града Београда („Службени лист града Београда”, бр. 14/04, 30/04 и 19/05), донела је

ОДЛУКУ**О ОСНИВАЊУ АПОТЕКЕ „БЕОГРАД”****Члан 1.**

Град Београд оснива здравствену установу за обављање фармацеутске здравствене делатности на примарном нивоу за подручје градских општина: Вождовац, Врачар, Звездара, Земун, Лазаревац, Нови Београд, Палилула, Раковица, Савски венац, Стари град и Чукарица.

Члан 2.

Назив установе је Апотека „Београд” (у даљем тексту: Апотека).

Седиште Апотеке је у Београду, Бојанска број 16.

Члан 3.

Апотека има својство правног лица.

Члан 4.

Апотека послује средствима у државној својини.

Члан 5.

Делатност Апотеке је обављање фармацеутске здравствене делатности која обухвата: промоцију здравља односно здравствено васпитање и саветовање за очување и унапређење здравља правилном употребом лекова и одређених врста медицинских средстава; промет на мало лекова и одређених врста медицинских средстава; праћење савремених стручних и научних достигнућа у области фармакотерапије и пружање грађанима, здравственим радницима, другим

здравственим установама и приватној пракси, као и другим заинтересованим субјектима, информација о лековима и одређеним врстама медицинских средстава; давање савета пацијентима за правилну употребу лекова и одређених врста медицинских средстава односно упутстава за њихову правилну употребу, израду магистралних лекова и обављање других послова, у складу са законом и другим прописима.

Члан 6.

Средства за оснивање и рад Апотеке чине средства и имовина Апотекарске установе „Београд” утврђена билансом стања на дан доношења ове одлуке.

Члан 7.

Скупштина града Београда, као орган оснивача, има право да тражи подношење одговарајућих извештаја или информација о раду и пословању Апотеке, као и да предузима мере којима се обезбеђују услови за обављање делатности Апотеке.

Апотека је дужна да Скупштини града достави годишњи извештај о раду и остваривању делатности, а по потреби и друге извештаје о раду и пословању.

Члан 8.

Органи Апотеке су директор, Управни одбор и Надзорни одбор.

Управни одбор Апотеке има пет чланова од којих су два члана из реда запослених у Апотеци.

Надзорни одбор Апотеке има три члана од којих је један члан из реда запослених у Апотеци.

Директора, заменика директора, Управни одбор и Надзорни одбор Апотеке именује и разрешава оснивач.

Члан 9.

Апотека почиње са радом даном уписа у судски регистар.

Даном почетка рада Апотека преузима права, обавезе и запослене Апотекарске установе „Београд”.

Даном почетка рада Апотеке престаје са радом Апотекарска установа „Београд”.

Члан 10.

Управни одбор и Надзорни одбор Апотекарске установе „Београд”, обављаће послове Управног одбора и Надзорног одбора Апотеке до именовања органа Апотеке.

Управни одбор донеће статут у року од 30 дана од дана доношења ове одлуке.

Члан 11.

До именовања директора Апотеке, послове и овлашћења директора вршиће директор Апотекарске установе „Београд”, мр сци.пх. Вукица Коцић-Пешић.

Члан 12.

Скупштина града Београда именовала Управни одбор и Надзорни одбор Апотеке у року од 30 дана од дана ступања на снагу Статута.

Члан 13.

Скупштина града Београда именовала директора Апотеке у року од 60 дана од дана конституисања Управног одбора и Надзорног одбора Апотеке.

Члан 14.

Ову одлуку објавити у „Службеном листу града Београда”.

Скупштина града Београда

Број 5-499/06-С, 29. новембра 2006. године

Председник
Милорад Перовић, с. р.

Скупштина града Београда на седници одржаној 29. новембра 2006. године, на основу члана 13. Закона о комуналним делатностима („Службени гласник РС”, бр. 16/97 и 42/98), члана 7. Закона о превозу у друмском саобраћају („Службени гласник РС”, бр. 46/95, 66/01, 61/05, 91/05 и 62/06) и члана 31. Статута града Београда („Службени лист града Београда”, бр. 14/04, 30/04 и 19/05), донела је

О Д Л У К А

О ЈАВНОМ ЛИНИЈСКОМ ПРЕВОЗУ ПУТНИКА НА ТЕРИТОРИЈИ ГРАДА БЕОГРАДА

І – ОСНОВНА ОДРЕДБА

Члан 1.

Овом одлуком прописују се услови и начин организовања јавног линијског превоза путника (у даљем тексту: линијски превоз) на територији града Београда и услови коришћења линијског превоза, а нарочито:

1. организација линијског превоза,
2. услови за обављање линијског превоза којима се обезбеђује одређени обим, врста и квалитет услуге,
3. права и обавезе превозника и корисника превоза,
4. средства за обављање линијског превоза на територији града Београда (у даљем тексту: град),
5. начин обезбеђивања континуитета у обављању линијског превоза и
6. начин поступања и овлашћења града односно градских општина у случају прекида обављања линијског превоза, у случају непредвиђених околности (хаварија, елементарне непогоде, прекид испоруке енергената за рад или штрајк) као и ред првенства у линијском превозу кад услед више силе дође до смањеног обима у вршењу линијског превоза.

Организациона јединица Градске управе надлежна за послове саобраћаја обезбеђује организовано и трајно обављање и развој линијског превоза, одређује начин контроле и стара се о обезбеђивању уговором поверених обавеза у складу са потребама линијског превоза.

Линијски превоз на територији града је комунална делатност од општег интереса.

ІІ – ОРГАНИЗАЦИЈА ЛИНИЈСКОГ ПРЕВОЗА

Члан 2.

Линијски превоз обавља се на одређеној линији по утврђеном реду вожње возила која испуњавају услове прописане законом и одговарајуће стандарде и то као:

– јавни градски превоз на подручју које обухвата градске општине: Вождовац, Врачар, Звездара, Земун, Нови Београд, Палилула, Раковица, Савски венац, Стари Град и Чукарица;

– јавни приградски превоз између насељених места на подручју градских општина из алинеје 1. овог члана и насељених места са подручја градских општина: Барајево, Гроцка, Лазаревац, Младеновац, Обреновац, Сопот и Сурчин или између насељених места на подручју две или више тих градских општина и

– локални превоз између насељених места на подручју градских општина: Барајево, Гроцка, Лазаревац, Младеновац, Обреновац, Сопот и Сурчин.

Линијски превоз на територији града обавља се: аутобусима, тролејбусима, трамвајима и другим шинским возилима.

Члан 3.

Линије у линијском превозу утврђују се у складу са развојем града, саобраћајно-техничким условима и потребама становништва.

Линије се одређују годишњим планом линија који доноси, у последњем тромесечју текуће за наредну годину, градоначелник града.

План линија обавезно садржи:

- трасе линија,
- стајалишта,
- тарифне зоне.

Члан 4.

Елементи линије су:

- број и назив,
- терминуси на линији,
- траса линије,
- средња дужина линије,
- број возила на линији,
- време обрта,
- интервал слеђења возила,
- ред вожње,
- стајалишта на линији,
- међустајалишна растојања,
- тарифне зоне и др.

Члан 5.

За обављање линијског превоза град је основао јавно комунално предузеће.

За обављање локалног превоза градске општине: Барајево, Гроцка, Лазаревац, Младеновац, Обреновац, Сопот и Сурчин могу оснивати јавна комунална предузећа.

Тролејбуски, трамвајски и шински превоз обавља јавно комунално предузеће.

Члан 6.

Поједине линије јавног градског и приградског превоза град односно градске општине могу поверити другом привредном друштву, уговором на пет година.

Уколико привредно друштво из става 1. овог члана преузме обавезу улагања средстава у ову делатност, период на који се поверавање врши може трајати онолико колико траје период повраћаја уложених средстава, али не дуже од 25 година.

Поверавање линије из става 1. овог члана врши се на основу јавног конкурса (у даљем тексту: конкурс).

Изузетно од одредбе става 3. овог члана, поверавање се може вршити и прикупљањем понуда или непосредном погубом у складу са законом.

Члан 7.

Конкурс расписује организациона јединица Градске управе надлежна за послове саобраћаја односно организациона јединица управе градске општине надлежна за послове саобраћаја (у даљем тексту: надлежна организациона јединица) у складу са потребама линијског превоза.

Конкурс из става 1. овог члана спроводи комисија која има председника и четири члана, а образује је руководиоцац надлежне организационе јединице.

Конкурс обавезно садржи: начин и рок за подношење пријаве, податке о обавезној садржини пријаве, време отварања пријава и време одлучивања по конкурсу, време и начин објављивања резултата конкурса, услове за обављање линијског превоза, извод из важећег плана линија, време на које се поверава обављање линијског превоза и време за које је изабрани превозник дужан да отпочне са обављањем линијског превоза, начин одређивања цене и висину накнаде за обављање линијског превоза и потребно јемство за испуњење уговора о поверавању.

Линија за чије поверавање се расписује конкурс мора бити утврђена планом линија.

Члан 8.

Комисија води записник о битним чињеницама и току поступка.

Записник потписује председник и чланови комисије.

Комисија је дужна да у року до 45 дана од дана отварања пријава размотри пријаве, сачини извештај и

предлог листе изабраних кандидата и исту достави руководећем раднику надлежне организационе јединице који доноси листу.

Извештај комисије садржи:

1. текст одлуке о расписивању конкурса,
2. број и садржину приспелих пријава,
3. податке о неблаговременим и непотпуним пријавама,
4. предлог листе најповољнијих пријава са образложењем.

У случају да руководећи радник надлежне организационе јединице утврди недостатке и нејасноће у извештају вратиће га комисији на дораду.

Члан 9.

Надлежна организациона јединица је дужна да одлуку о извршеном избору у року од осам дана од дана избора достави свим учесницима конкурса и објави на огласној табли зграде Градске управе односно зграде управе градске општине.

Учесник конкурса може преко надлежне организационе јединице поднети приговор Градском већу Града Београда односно општинском већу градске општине, у року од осам дана од дана пријема одлуке из става 1. овог члана.

Одлука донета по приговору је коначна и објављује се на огласној табли зграде Градске управе односно зграде управе градске општине.

Члан 10.

На основу коначне одлуке из члана 9. став 3. ове одлуке руководећи радник надлежне организационе јединице и учесник који је изабран на конкурс најкасније у року од 15 дана од дана пријема одлуке закључују уговор о поверавању и начину обављања линијског превоза путника у Београду (у даљем тексту: уговор).

Уговор се закључује и у другим случајевима из члана 6. став 3. ове одлуке.

Уговор, поред елемената утврђених законом, обавезно садржи: опис линије која се поверава, временски период на који се иста поверава, рок отпочињања обављања линијског превоза, међусобна права и обавезе уговорних страна, начин одређивања и висину накнаде за обављање линијског превоза, начин решавања спорова између уговорних страна, услове за споразумни и једнострани раскид уговора и права и обавезе које из тога проистичу.

Члан 11.

У случају када на конкурс није поднета ниједна пријава односно када од приспелих пријава ниједна не испуњава услове конкурса, као и у случају раскида уговора пре истека уговореног рока, руководиоца надлежне организационе јединице привремено ће, а најдуже на период до шест месеци, извршити поверавање линије прикупљањем понуда или непосредном погодбом.

Линије се могу привремено поверавати и у случају прекида у обављању превоза због непредвиђених околности као и у случају увођења пробних линија.

III – УСЛОВИ ЗА ОБАВЉАЊЕ ЛИНИЈСКОГ ПРЕВОЗА

Члан 12.

Линијски превоз обавља јавно комунално предузеће и привредно друштво коме је то поверено (у даљем тексту: превозник), у складу са законом и одредбама ове одлуке.

Линијски превоз, превозник обавља на:

- сталним линијама – свакодневно, у току године (дневна, ноћна, сезонска и др.),
- привременим линијама – за време одржавања сајмова, манифестација из области спорта и културе, ванредних догађаја, прекида саобраћаја због више силе, извођења радова на реконструкцији пута и сл.

Врсту линије из става 2. овог члана, у зависности од времена рада линије, броја полазака, врсте превозног средства и типа возила, потребе корисника и развоја града одређује надлежна организациона јединица и исту са свим елементима уписује у регистар.

До уношења у план линија свака линија има карактер пробне.

Члан 13.

Регистрацију линија за јавни градски и приградски превоз, на територији града врши надлежна организациона јединица Градске управе, а за локални превоз надлежна организациона јединица управе градске општине на чијем се подручју овај превоз обавља, уз сагласност надлежне организационе јединице Градске управе.

Регистар линија из става 1. овог члана садржи:

1. број и назив линије према називима крајњих стајалишта – терминала,
2. врсту линије, датум почетка рада линије, као и датум промене елемената линије,
3. трасу и дужину линије,
4. назив и локације стајалишта на линији у оба смера, као и њихова растојања,
5. ред вожње са датумом примене,
6. врсту превозног средства и тип возила који ће опслуживати одређену линију и
7. податке о превознику.

Превозник може започети обављање линијског превоза по пријему решења којим му надлежна организациона јединица одобрава рад на линији.

Саставни део решења из става 3. овог члана је оверен ред вожње и издаје се као извод из регистра линије.

Члан 14.

Ред вожње је акт којим се утврђује план обављања превоза и може бити:

- летњи, од 1. јула до 31. августа,
- зимски, од 1. септембра текуће године до 30. јуна наредне године.

Ред вожње садржи:

- број и назив линије,
- назив сезонског реда вожње,
- период важења реда вожње,
- врсту линијског превоза (Г – градски, П – приградски и Л – локални),
- време рада линије,
- број и ознаку тарифног система,
- време поласка са крајњих аутобуских стајалишта, за радни дан, суботу, недељу и у дане празника.

Члан 15.

Траса линије је пут којим се крећу возила од почетног до крајњег стајалишта и одређује се називима улица и путева.

Члан 16.

Стајалиште је унапред утврђено и обележено место које мора имати одговарајућу саобраћајну површину за заустављање возила и површину за улазак и излазак путника из возила.

Стајалиште мора имати дужину за заустављање најмање једног возила које саобраћа на линији и испуњавати и друге саобраћајне услове у погледу безбедности саобраћаја и безбедног прилаза путника.

Члан 17.

Стајалиште мора бити видно обележено стајалишном ознаком, а на коловозу ознаком: „BUS”.

Стајалишна ознака садржи: назив стајалишта, број и важећи ред вожње те линије.

Стајалишна ознака, поред података из става 2. овог члана, може да садржи и друге податке од интереса за боље информисање путника.

На важнијим саобраћајним чворовима (терминуси више линија, тачке пресецања на мрежи где се сусреће више линија) постављају се информативни паноји који садрже план мреже линија, извод из регистра реда вожње линија те зоне и друге податке од интереса за боље информисање путника.

О постављању и одржавању стајалишта, стајалишних ознака и информативних паноја стара се надлежна организациона јединица.

За одржавање стајалишта у зимским условима – чишћење снега и леда надлежан је управљач јавног пута.

Члан 18.

О постављању надстрешница на стајалишту, као и о њиховом одржавању стара се надлежна организациона јединица.

На надстрешницама, на површинама предвиђеним за ту намену, могу се постављати рекламе и натписи, у складу са законом и другим прописима.

Члан 19.

Терминус је посебно изграђена и уређена саобраћајна површина на крајњим тачкама линије, на којима се обавља пријем и отпрема возила и путника.

Терминус може бити заједнички за већи број линија.

Терминус има површину за промену смера кретања возила (окретницу), површину за стајање возила у резерви и површину за заустављање возила и за улазак и излазак путника из возила.

На једном терминусу исте линије поставља се терминусни објекат који садржи:

- санитарни чвор,
- простор за саобраћајно-техничко особље, и др.

Терминусни објекат може имати просторију за продају карата и друге садржаје од интереса за превозника и путнике.

О изградњи и одржавању терминусног објекта стара се надлежна организациона јединица.

Члан 20.

Возило којим се врши превоз мора бити уредно обојено, чисто и проветрено.

У зимском периоду возило у току вршења превоза мора бити загрејано.

Члан 21.

Возило којим се врши превоз мора имати видна обележја ознакама од значаја за информисање путника, и то:

1. на бочној страни возила исписан назив и седиште превозника (димензија 800 x 550 mm, слова висине 100 mm),
2. на предњој страни број и назив терминуса у смеру кретања, задњој и улазној страни возила исписан број линије.
3. на десној предњој и задњој страни возила (на средишњој између браника и ветробранског стакла) идентификациони број возила који издаје надлежна организациона јединица.

Када се возилом не врши редован превоз или се не примају путници, на предњој страни возила поставља се одговарајућа ознака „ванредна вожња”, „за гаражу”, „у квару” (код трамваја „за депо” и сл.).

У зони свих врата возила морају бити опремљена уређајима за поништавање карата, уз које се мора истаћи упутство о примени.

Превозник је дужан да у возилу којим врши превоз на видном месту истакне обавештење које се односи на: важећи ред вожње и ценовник, понашање путника у возилу, врсту и количину пртљага коју путник може унети у возило, као и категорије путника које имају право на повлашћени превоз.

IV – ПРАВА И ОБАВЕЗЕ ПРЕВОЗНИКА И КОРИСНИКА ПРЕВОЗА

А) Права и обавезе превозника

Члан 22.

Превозник је дужан да линијски превоз врши у свему према елементима линије из регистра.

Превозник је дужан да приликом обављања линијског превоза у сваком возилу поседује оверен ред вожње.

Превозник је дужан да у обављању линијског превоза примењује цене на које је сагласност дао надлежни орган у складу са законом.

Члан 23.

Интегрисани тарифни систем је систем наплате превоза путника на линијама јавног градског превоза које опслужује јавно комунално предузеће које је основао град и уговорни превозници.

Интегрисани тарифни систем уведен је и спроводи се у складу са посебним актима града, и ближе је уређен уговором из члана 10. ове одлуке.

Члан 24.

Превозник се обавезује да у случају неисправности возила исто замени резервним, а неисправно уклони са линије у року од 60 минута.

Уколико превозник није у могућности да неисправно возило замени резервним, о томе ће одмах, а најкасније у року од 24 часа, обавестити надлежну организациону јединицу.

У случају да превозник не поступи у складу са одредбом става 1. овог члана, надлежна организациона јединица ангажује другог превозника о трошку превозника чије возило је неисправно.

Члан 25.

Одступања од регистрованог реда вожње на линији у смислу скраћења, продужења, делимичне измене трасе и измене у понуђеном капацитету линије као и замене врсте и типа возила могу се вршити изузетно, из оправданих разлога.

Под оправданим разлозима у смислу става 1. овог члана сматрају се елементарне непогоде (снежни наноси, последице поплава и сл.), знатна оштећења улица, путева и путних објеката, трамвајских пруга, контактних водова и искључења возила због техничке неисправности, чиме је онемогућено безбедно одвијање превоза на линији и прерасподела капацитета на друге линије због измене саобраћајне ситуације у граду услед мера надлежног органа док ти разлози постоје.

Превозник је дужан да о одступању и разлозима одступања обавести организациону јединицу Градске управе надлежну за инспекцијске послове, надлежну организациону јединицу и благовремено информише кориснике услуга.

Организациона јединица Градске управе надлежна за инспекцијске послове, утврђује да ли је превозник морао одступити од регистрованог реда вожње.

Кад организациона јединица из става 4. овог члана утврди да превозник није морао одступити од регистрованог реда вожње, поступиће у складу са прописаним овлашћењима.

Члан 26.

Превозник је дужан да се стара о одржавању реда у возилу. У случају прекида саобраћаја или квара возила превозник је дужан да путницима омогући да са истим картама наставе започету вожњу другим возилом.

Б) Права и обавезе возача

Члан 27.

Возач је дужан да:

– возило зауставља на свим стајалиштима на линији и да приликом заустављања отвори сва врата (сматра се да је возило заустављено на стајалишту када је предњи део возила поравнат са стајалишном ознаком),

– дозволи улазак и излазак путника само из прва два возила, уколико дужина стајалишта омогућава истовремено заустављање више возила,

– омогући излазак путника из возила на безбедан начин и изван стајалишта, у случају дужег застоја,

– возило застави на посебно одређеној и обележеној површини на термину и да омогући путницима чекање у возилу до поласка возила по реду вожње, осим у возилу које је у резерви или у квару и заустављено на за то резервисаној површини,

– за време стајања на термину угаси мотор и предузме одговарајуће радње у циљу обезбеђења возила од неконтролисаног кретања,

– се придржава реда вожње на линији на којој ради сходно изводу реда вожње који је у возилу, осим у случајевима предвиђеним чланом 25. став 2. ове одлуке,

– покрене возило тек када се увери да су сва врата затворена,

– за време рада носи ознаку са називом превозника и идентификационим бројем и сликом и

– се према путницима опходи са пажњом и предусретљиво.

Члан 28.

Возач је дужан да не дозволи улазак у возило:

– лицу под утицајем алкохола,

– лицу оболелом од заразне болести,

– детету до шест година старости ако није у пратњи одрасле особе и

– лицу чији пртљак може изазвати повреду путника или оштећења аутобуса.

В) Права и обавезе корисника превоза

Члан 29.

Корисник услуге линијског превоза је лице које поседује одговарајућу возну исправу и ступа у возило у намери да се превезе (у даљем тексту: путник).

Путник улази у возило и из истог излази тек након што се исто застави на стајалишту.

Првенство при уласку у возило имају посебне категорије путника.

Путник може унети у возило искључиво ручни пртљак.

За коришћење услуге превоза путник је дужан да у возилу поседује важећу возну исправу.

Путник је обавезан да покаже важећу возну исправу возачу и овлашћеном контролору.

Путник који је затечен у возилу без возне исправе, дужан је да на захтев овлашћеног контролора плати доплатну карту, у висини утврђеној ценовником, и потом настави започету вожњу.

Путнику који се затекне у возилу без возне исправе и који не поступи по захтеву овлашћеног контролора, контролор ће уручити опомену која обавезно садржи:

– податке о путнику (име, презиме, матични број и сл.),

– висину накнаде утврђене ценовником из става 7. овог члана,

– датум доспећа,

– линију јавног превоза, број и врсту возила,

– датум издавања и

– потпис и службени број овлашћеног лица.

Путник је по уручењу опомене из става 8. овог члана дужан да се удаљи из возила на првом наредном стајалишту.

Члан 30.

У возило линијског превоза забрањено је:

– уносити лако запаљиве, експлозивне и сличне материје,

– уносити предмете који нису чисти, као и све предмете теже од 50 kg,

– уводити животиње, осим специјално дресираних паса водича за слепа лица,

– ометати возача у вршењу службе,

– узнемиравати путнике и

– пушити.

Путника који се и поред опомене возача не придржава забрана из става 1. овог члана возач ће удаљити из возила без права на повраћај плаћеног износа возне исправе.

V – СРЕДСТВА ЗА ОБАВЉАЊЕ ЛИНИЈСКОГ ПРЕВОЗА

Члан 31.

Средства за обављање линијског превоза обезбеђују се из цене услуге и из буџета града.

Цена комуналне услуге из става 1. овог члана образује се на основу елемената за образовање цена комуналних услуга прописаних Законом о комуналним делатностима, уз сагласност градоначелника града.

VI – ОБЕЗБЕЂИВАЊЕ КОНТИНУИТЕТА У ОБАВЉАЊУ ЛИНИЈСКОГ ПРЕВОЗА

Члан 32.

Превозник је дужан да свој рад и пословање организује тако да реализацијом плана из члана 3. ове одлуке трајно и несметано пружа услугу линијског превоза корисницима, и у складу са одредбама ове одлуке обезбеди прописани обим, врсту и квалитет услуге.

Превозник је дужан да на основу писаног налога надлежне организационе јединице врши и ванредне послове у вези са обављањем линијског превоза, за које се обезбеђују додатна новчана средства.

Члан 33.

Ако услед више силе или других разлога који се нису могли предвидети односно спречити дође до поремећаја или прекида у обављању линијског превоза, превозник мора без одлагања предузети мере на отклањању узрока поремећаја односно прекида.

Мере које превозник предузима у случајевима из става 1. овог члана су:

1. радно ангажовање запослених на отклањању узрока поремећаја, тј. разлога због којих је дошло до прекида у пружању услуге линијског превоза,

2. хитне поправке возила и система за напајање возила са електричном вучом којима се обезбеђује обављање линијског превоза и

3. предузима и друге мере које утврди надлежна организациона јединица.

VII – НАЧИН ПОСТУПАЊА И ОВЛАШЋЕЊА ГРАДСКЕ УПРАВЕ И УПРАВА ГРАДСКИХ ОПШТИНА У СЛУЧАЈУ ПРЕКИДА У ОБАВЉАЊУ ЛИНИЈСКОГ ПРЕВОЗА

Члан 34.

Превозник је дужан да у случају прекида у обављању линијског превоза насталог у случају непредвиђених околности (хаварија, елементарне непогоде и др.) или штрајка, као и кад услед више силе дође до смањеног обима линијског превоза, о томе обавести организационе јединице градске управе из члана 25. став 3. ове одлуке.

Члан 35.

Када надлежна организациона јединица из члана 34. ове одлуке прими обавештење о прекиду односно смањеном обиму линијског превоза, дужна је да без одлагања:

1. одреди ред првенства и начин обављања линијског превоза у складу са потребама,

2. предузме мере за отклањање насталих последица и друге потребне мере за пружање услуге,

3. ангажује другог превозника за обављање линијског превоза непосредном погодбом, до отклањања поремећаја и

4. утврди разлоге и евентуално одговорност за прекид односно поремећај настао из других разлога у пружању услуге, као и одговорност за накнаду учињене штете.

Члан 36.

У случају прекида линијског превоза услед штрајка, превозник је обавезан да обезбеди минимално 75% од планираног обима рада у обављању линијског превоза у складу са актом оснивача односно закљученим уговором.

VIII – НАДЗОР

Члан 37.

Надзор над спровођењем одредаба ове одлуке врши организациона јединица Градске управе надлежна за послове саобраћаја.

Инспекцијски надзор врши инспектор за друмски саобраћај организационе јединице Градске управе надлежне за инспекцијске послове.

У складу са законом, инспектор за друмски саобраћај има право и дужност да у вршењу инспекцијског надзора:

1. прегледа возила којима се обавља линијски превоз,
2. контролише важеће и оверене редове возње,
3. утврђује идентитет превозника, возача и других одговорних лица за обављање линијског превоза контролом личних карата и других одговарајућих исправа,
4. контролише превозна документа у обављању линијског превоза и
5. прегледа опште и појединачне акте, евиденције и другу документацију превозника.

Члан 38.

У складу са законом, у вршењу инспекцијског надзора инспектор за друмски саобраћај је овлашћен, у складу са законом, да:

1. контролише да ли се делатност линијског превоза обавља на начин и под условима утврђеним законом, овом одлуком и прописима донетим на основу истих,
2. нареди извршавање утврђених обавеза и предузимање мера за отклањање недостатака и
3. предузима друге мере утврђене законом.

IX – КАЗНЕНЕ ОДРЕДБЕ

Члан 39.

Новчаном казном од 5.000 до 500.000 динара казниће се за прекршај превозник:

1. уколико отпочне са обављањем линијског превоза супротно одредби члана 13. став 3. ове одлуке,
2. ако не одржава возило сходно члану 20. ове одлуке,
3. ако возило не обележи, опреми и на истом не истакне обавештења на начин предвиђен чланом 21. ове одлуке,
4. ако линијски превоз не обавља према елементима линије из регистра (члан 22. став 1. ове одлуке),
5. не поседује у возилу важећи и оверени ред возње приликом обављања линијског превоза (члан 22. став 2. ове одлуке),
6. уколико се у обављању линијског превоза примењују цене образоване супротно одредби члана 22. став 3. ове одлуке,
7. не поступа у складу са одредбама члана 24. ове одлуке,
8. уколико о одступањима и разлозима одступања од регистрованог реда возње не обавести надлежне организационе јединице Градске управе (члан 25. став 3. ове одлуке),
9. ако не омогући путницима да у случају прекида саобраћаја или квара возила започету возњу наставе другим возилом (члан 26. став 2. ове одлуке).
10. ако свој рад и пословање организује супротно одредби члана 32. ове одлуке,

11. ако не предузме мере сходно одредбама члана 33. ове одлуке.

За прекршај из става 1. овог члана казниће се и одговорно лице новчаном казном од 250 до 25.000 динара.

Члан 40.

Новчаном казном од 5.000 до 500.000 динара казниће се за прекршај превозник и друго правно лице ако ономогући или омета инспектора за друмски саобраћај у вршењу службене дужности, или не достави тражене податке у одређеном року, или достави нетачне податке и ако не изврши или у одређеном року не изврши решење инспектора за друмски саобраћај.

За радње из претходног става казниће се и одговорно лице у правном лицу, новчаном казном у износу од 250 до 25.000 динара.

Члан 41.

Новчаном казном на лицу места од 2.500 динара казниће се за прекршај возач ако поступа у супротности са одредбама члана 27. и 28. ове одлуке.

Новчану казну на лицу места наплаћује инспектор за друмски саобраћај.

Члан 42.

Новчаном казном од 250 до 25.000 динара казниће се за прекршај путник ако се понаша супротно одредбама члана 29. и 30. ове одлуке.

X – ПРЕЛАЗНЕ И ЗАВРШНЕ ОДРЕДБЕ

Члан 43.

Уговори закључени између града и превозника, пре ступања на снагу ове одлуке, остају на снази до истека времена на које су закључени.

Члан 44.

Ступањем на снагу ове одлуке престаје да важи Одлука о јавном линијском превозу путника на путевима града Београда („Службени лист града Београда”, бр. 4/91, 9/93, 25/93, 31/93, 4/94, 23/94, 6/96 и 6/99) и сва друга акта донета на основу те одлуке.

Члан 45.

Ова одлука ступа на снагу осмог дана од дана објављивања у „Службеном листу града Београда”.

Скупштина града Београда

Број 34-502/06-С, 29. новембра 2006. године

Председник
Милорад Перовић, с. р.

Скупштина града Београда на седници одржаној 29. новембра 2006. године, на основу члана 8. Закона о финансирању локалне самоуправе („Службени гласник РС”, бр. 62/06) и члана 31. Статута града Београда („Службени лист града Београда”, бр. 14/04, 30/04 и 19/05), донела је

О Д Л У К У

О ВИСИНИ СТОПЕ ПОРЕЗА НА ИМОВИНУ

Члан 1.

Овом одлуком утврђује се висина стопе пореза на имовину на територији града Београда.

Стопе пореза на имовину износе:

- 1) на права на непокретности пореског обвезника који води пословне књиге – 0,40%,

2) на права на непокретности пореског обвезника који не води пословне књиге:

На пореску основу	Плаћа се на име пореза
до 6.000.000 динара	0,40%
од 6.000.000 до 15.000.000 динара	24.000 динара + 0,80% на износ преко 6.000.000 динара
од 15.000.000 до 30.000.000 динара	96.000 динара + 1,50% на износ преко 15.000.000 динара
преко 30.000.000 динара	321.000 динара + 3% на износ преко 30.000.000 динара

Члан 2.

У погледу начина одређивања пореског обвезника, пореске основице, настанка пореске обавезе, ослобађања, утврђивања, контроле и наплате пореза и друго, примењују се одредбе закона којим се уређује порез на имовину.

Члан 3.

Ова одлука ступа на снагу осмог дана од дана објављивања у „Службеном листу града Београда”, а примењује се од 1. јануара 2007. године.

Скупштина града Београда

Број 4-501/06-С, 29. новембра 2006. године

Председник
Милорад Перовић, с. р.

Скупштина града Београда на седници одржаној 29. новембра 2006. године, на основу члана 31. Статута града Београда („Службени лист града Београда”, бр. 14/04, 30/04 и 19/05), донела је

О Д Л У К У

О ИЗМЕНИ И ДОПУНИ ОДЛУКЕ О ОПШТЕМ УРЕЂЕЊУ ГРАДА

Члан 1.

У Одлуци о општем уређењу града („Службени лист града Београда”, бр. 32/87, 3/88, 25/1/88, 11/89, 13/90, 15/91, 23/92, 9/93, 25/93, 29/93, 31/93, 4/94, 5/94, 2/95, 6/99, 22/03, 11/05 и 29/05), после члана 47. додају се два нова члана, која гласе:

„Члан 47а

Клима-уређаји могу се поставити на спољним деловима зграда под условима и по поступку утврђеном прописима којима се уређује извођење радова на уградњи постројења, инсталација и опреме.

Члан 47б

Власници односно закупци простора који се климатизује дужни су да обезбеде да се кондензат из клима-уређаја сакупља и одводи унутар простора који се климатизује.”

Члан 2.

У члану 58. став 2. речи: „преко другог лица на терет извршеника”, бришу се, а речи: „посебним прописима”, замењују се речју: „законом”.

Члан 3.

У члану 59. став 1. после тачке 23. додаје се нова тачка, која гласи:

„23а Не обезбеди да се кондензат из клима-уређаја сакупља и одводи унутар простора који се климатизује (члан 47б);”

Члан 4.

Власници односно закупци простора који се климатизује, који су клима-уређаје поставили пре ступања на снагу ове одлуке, дужни су да поступе у складу са чланом 47б у року од 90 дана од дана ступања на снагу ове одлуке.

Члан 5.

Ова одлука ступа на снагу осмог дана од дана објављивања у „Службеном листу града Београда”.

Скупштина града Београда

Број 35-503/06-С, 29. новембра 2006. године

Председник
Милорад Перовић, с. р.

Скупштина града Београда на седници одржаној 29. новембра 2006. године, на основу члана 98. став 1. Закона о планирању и изградњи („Службени гласник РС”, бр. 47/03 и 34/06) и члана 31. тачка 2. Статута града Београда („Службени лист града Београда”, бр. 14/04, 30/04 и 19/05), донела је

О Д Л У К У

О ИЗМЕНИ ОДЛУКЕ О ПОСТАВЉАЊУ ПРИВРЕМЕНИХ ОБЈЕКТА ЗА ОБАВЉАЊЕ МЕЊАЧКИХ ПОСЛОВА НА ЈАВНИМ ПОВРШИНАМА

Члан 1.

У Одлуци о постављању привремених објеката за обављање мењачких послова на јавним површинама („Службени лист града Београда”, бр. 15/01, 27/02, 33/03, 11/05 и 9/06) у члану 4, став 1, тачка 28. брише се.

Члан 2.

Ова одлука ступа на снагу осмог дана од дана објављивања у „Службеном листу града Београда”.

Скупштина града Београда

Број 3-507/06-С, 29. новембра 2006. године

Председник
Милорад Перовић, с. р.

Скупштина града Београда на седници одржаној 29. новембра 2006. године, на основу члана 70. Закона о планирању и изградњи („Службени гласник РС”, бр. 47/03 и 34/06), члана 47. Закона о изменама и допунама Закона о планирању и изградњи („Службени гласник РС”, број 34/06) и члана 31. Статута града Београда („Службени лист града Београда”, бр. 14/04, 30/04 и 19/05), донела је

О Д Л У К У

О ИЗМЕНИ ОДЛУКЕ О ОДРЕЂИВАЊУ ЈАВНОГ ГРАЂЕВИНСКОГ ЗЕМЉИШТА НА ТЕРИТОРИЈИ КАТАСТАРСКЕ ОПШТИНЕ СТАРИ ГРАД

Члан 1.

У Одлуци о одређивању јавног грађевинског земљишта на територији катастарске општине Стари град („Службени лист града Београда”, број 2/05), у члану 2., у списку бројева катастарских парцела, бројеви „710, 713 и 1062/2” бришу се, а бројеви „707” и „1093” замењују се бројевима „707/1” и „1093/1”.

Члан 2.

Ова одлука ступа на снагу осмог дана од дана објављивања у „Службеном листу града Београда”.

Скупштина града Београда

Број 463-508/06-С, 29. новембра 2006. године

Председник
Милорад Перовић, с. р.

Скупштина града Београда на седници одржаној 29. новембра 2006. године, на основу члана 9. Одлуке о подизању и одржавању споменика и скулптуралних дела на територији града Београда („Службени лист града Београда”, број 3/00) и члана 31. тачка 2. Статута града Београда („Службени лист града Београда”, бр. 14/04, 30/04 и 19/05), донела је

О ДЛУКУ

О ПОСТАВЉАЊУ СКУЛПТУРЕ „ЈУТРО”

Члан 1.

Поставља се скулптура „Јутро”, рад академског вајара Горана Чајака, у Земуну на зеленој површини Кеја ослобођења код ресторана „Венеција”.

Члан 2.

Скулптура се поставља средствима градске општине Земун.

Члан 3.

О спровођењу ове одлуке стараће се градска општина Земун, Секретаријат за урбанизам и грађевинске послове и Завод за заштиту споменика културе града Београда.

Члан 4.

Ову одлуку објавити у „Службеном листу града Београда”.

Скупштина града Београда

Број 6-511/06-С, 29. новембра 2006. године

Председник
Милорад Перовић, с. р.

Скупштина града Београда на седници одржаној 29. новембра 2006. године, на основу члана 8. Одлуке о условима и начину постављања привремених објеката на јавним површинама у Београду („Службени лист града Београда”, број 31/02 – пречишћен текст и број 11/05) и члана 31. Статута града Београда („Службени лист града Београда”, бр. 14/04, 30/04 и 19/05), донела је

ПЛАН

ПОСТАВЉАЊА ПРИВРЕМЕНИХ ОБЈЕКТА НА ЈАВНИМ ПОВРШИНАМА У БЕОГРАДУ – ПОДРУЧЈЕ ОПШТИНЕ ЗВЕЗДАРА

I – ОПШТЕ ОДРЕДБЕ

Постављање привремених објеката на јавним површинама 10 градских општина врши се сагласно Одлуци о условима и начину постављања привремених објеката на јавним површинама у Београду („Службени лист града Београда”, број 31/02 – пречишћен текст и број 11/05).

Овим планом утврђују се локације – места и услови постављања привремених објеката, њихова врста, тип, величина и намена, на јавним површинама територије општине Звездара.

II – ЛОКАЦИЈЕ И ОБЈЕКТИ

ЛОКАЦИЈА 1 – улица 27. марта, испред зграде бр. 127, код Челопечке улице, тротоар.

Објекат 1 – киоск, тип „стари београдски”, бруто површине 7,2 м², трговина.

ЛОКАЦИЈА 2 – улица 27. марта, испред парка Ђирило и Методије, код почетне станице аутобуских линија 27 и 32, тротоар.

Објекат 1 – киоск, тип „стари београдски”, бруто површине 7,2 м², трговина.

ЛОКАЦИЈА 3 – Булевар краља Александра, испред зграде бр. 79, код станице трамвајских линија 5 и 7, тротоар.

Објекат 1 – киоск, тип „стари београдски”, бруто површине 7,2 м², трговина.

ЛОКАЦИЈА 4 – Булевар краља Александра, испред зграде бр. 87, ка улици Луке Вукаловића тротоар.

Објекат 1 – киоск, тип „стари београдски”, бруто површине 4,8 м², трговина.

ЛОКАЦИЈА 5 – Булевар краља Александра, испред зграде бр. 148–152, тротоар.

Објекат 1 – киоск, тип „стари београдски”, бруто површине 4,8 м², трговина.

ЛОКАЦИЈА 6 – Булевар краља Александра, испред зграде бр. 162, код Чучук Станине улице, тротоар.

Објекат 1 – киоск, тип „стари београдски”, бруто површине 7,2 м², трговина.

ЛОКАЦИЈА 7 – Булевар краља Александра, испред зграде бр. 121, код станице трамвајских линија 5 и 7, тротоар.

Објекат 1 – киоск, тип „стари београдски”, бруто површине 4,5 м², трговина.

ЛОКАЦИЈА 8 – Булевар краља Александра, испред зграде бр. 123-125, тротоар.

Објекат 1 – киоск, тип „Стари београдски”, бруто површине 7,2 м², трговина.

ЛОКАЦИЈА 9 – Булевар краља Александра, испред зграде бр. 196, тротоар.

Објекат 1 – киоск, тип „Део 87”, бруто површине 4,4 м², трговина.

ЛОКАЦИЈА 10 – Булевар краља Александра, испред зграде бр. 200, тротоар.

Објекат 1 – киоск, тип „стари београдски”, бруто површине 7,2 м², трговина.

ЛОКАЦИЈА 11 – Булевар краља Александра, испред зграде бр. 206, тротоар.

Објекат 1 – киоск, тип „стари београдски”, бруто површине 4,8 м², трговина.

ЛОКАЦИЈА 12 – Булевар краља Александра, испред зграде бр. 210–212, тротоар.

Објекат 1 – киоск, тип „стари београдски”, бруто површине 7,2 м², трговина.

ЛОКАЦИЈА 13 – Булевар краља Александра, испред зграде бр. 248, тротоар.

Објекат 1 – киоск, тип „стари београдски”, бруто површине 7,2 м², трговина.

ЛОКАЦИЈА 14 – Булевар краља Александра, испред зграде бр. 193, тротоар.

Објекат 1 – киоск, тип „стари београдски”, бруто површине 7,2 м², трговина.

ЛОКАЦИЈА 15 – Булевар краља Александра, испред зграде бр. 201, код станице трамвајских линија 5 и 7, ка улици Милоша Зечевића, тротоар.

Објекат 1 – киоск, тип „Део 87”, бруто површине 8,5 м², трговина.

ЛОКАЦИЈА 16 – Булевар краља Александра, испред зграде бр. 284–286, тротоар.

Објекат 1 – киоск, тип „стари београдски”, бруто површине 7,2 м², трговина.

ЛОКАЦИЈА 17 – Булевар краља Александра, испред зграде бр. 296, тротоар.

Објекат 1 – киоск, тип „део 87”, бруто површине 4,4 м², трговина.

ЛОКАЦИЈА 18 – Булевар краља Александра на углу са улицом Станислава Сремчевића, код зграде бр. 304, тротоар.

Објекат 1 – киоск, тип „стари београдски”, бруто површине 4,5 м², трговина.

ЛОКАЦИЈА 19 – Булевар краља Александра, испред зграде бр. 231–233, код станице трамвајских линија 5 и 7, тротоар.

Објекат 1 – киоск, тип „део 87”, бруто површине 4,4 м², трговина.

ЛОКАЦИЈА 20 – Булевар краља Александра, испред зграде бр. 247–249, тротоар.

Објекат 1 – киоск, тип „део 87”, бруто површине 7,5 м², трговина.

ЛОКАЦИЈА 21 – Булевар краља Александра, испред зграде бр. 265, код улице Војводе Довезењског, тротоар.

Објекат 1 – киоск, тип „део 87”, бруто површине 6,4 м², трговина.

ЛОКАЦИЈА 22 – улица Господара Вучића, окретница аутобуске линије 55, острво.

Објекат 1 – киоск, тип „део 87”, бруто површине 4,4 m², трговина.

ЛОКАЦИЈА 23 – улица Господара Вучића, испред зграде бр. 243, тротоар.

Објекат 1 – киоск, тип „стари београдски”, бруто површине 8,5 m², трговина.

ЛОКАЦИЈА 24 – Булевар краља Александра, код станице трамвајских линија 5 и 7, ка Дескашевој улици, тротоар.

Објекат 1 – киоск, тип „део 87”, бруто површине 4,4 m², трговина.

ЛОКАЦИЈА 25 – Булевар краља Александра, испред зграде бр. 391–393, код станице трамвајских линија 5 и 7, плато.

Објекат 1 – киоск, тип „део 87”, бруто површине 4,4 m², трговина.

ЛОКАЦИЈА 26 – Булевар краља Александра, испред зграде бр. 518, тротоар. (насеље Мали Мокри Луг).

Објекат 1 – киоск, тип „део 87”, бруто површине 4,4 m², трговина.

ЛОКАЦИЈА 27 – Булевар краља Александра, испред зграде бр. 532а и б, тротоар. (насеље Мали Мокри Луг).

Објекат 1 – киоск, тип „део 87”, бруто површине 4,4 m², трговина.

ЛОКАЦИЈА 28 – Булевар краља Александра, испред зграде бр. 473. (насеље Мали Мокри Луг).

Објекат 1 – киоск, тип „део 87”, бруто површине 4,4 m², трговина.

ЛОКАЦИЈА 29 – Булевар краља Александра, испред зграде бр. 525, код школе „Драгојло Дудић”. (насеље Мали Мокри Луг).

Објекат 1 – киоск, тип „стари београдски”, бруто површине 6,0 m², трговина.

ЛОКАЦИЈА 30 – улица Војислава Илића, код Устаничке улице, станица ЈГС-а ка центру града.

Објекат 1 – киоск, тип „део 87”, бруто површине 4,4 m², трговина.

ЛОКАЦИЈА 31 – Устаничка улица, испред зграде бр. 194, плато.

Објекат 1 – киоск, тип „део 87”, бруто површине 4,4 m², трговина.

ЛОКАЦИЈА 32 – Устаничка улица, испред зграде бр. 197, код почетне станице аутобуске линије 31.

Објекат 1 – киоск, тип „део 87”, бруто површине 4,4 m², трговина.

Објекат 2 – киоск, тип „део 87”, бруто површине 4,4 m², трговина.

ЛОКАЦИЈА 33 – улица Стјепана Митрова Љубише, на углу са Рузвелтовом улицом, код зграде бр. 46, тротоар.

Објекат 1 – киоск, тип „стари београдски”, бруто површине 4,5 m², трговина.

ЛОКАЦИЈА 34 – улица Станка Врза, испред зграде Зуботехничке школе, на углу са улицом Марка Орешковића, плато.

Објекат 1 – киоск, тип „део 87”, бруто површине 4,4 m², трговина.

ЛОКАЦИЈА 35 – Северни булевар, на углу са улицом Вељка Дугошевића.

Објекат 1 – киоск, тип „део 87”, бруто површине 4,4 m², трговина.

ЛОКАЦИЈА 36 – улица Димитрија Туцвића, лево од улаза у комплекс Градске болнице, тротоар.

Објекат 1 – киоск, тип „део 87”, бруто површине 4,4 m², трговина.

ЛОКАЦИЈА 37 – улица Витеза Карађорђевог звезде на углу са Даниловом улицом, испред зграде бр. 57. (насеље Миријево)

Објекат 1 – киоск, тип „стари београдски”, бруто површине до 9,5 m², трговина.

ЛОКАЦИЈА 38 – улица Миријевски венац, код зграде бр. 22, у близини стајалишта ЈГС-а. (насеље Миријево).

Објекат 1 – киоск, тип „део 87”, бруто површине 4,4 m², трговина.

ЛОКАЦИЈА 39 – улица Миријевски венац, испред зграде бр. 18–20, код стајалишта ЈГС-а. (насеље Миријево).

Објекат 1 – киоск, тип „део 87”, бруто површине 4,4 m², трговина.

ЛОКАЦИЈА 40 – улица Миријевски венац, испред зграде бр. 14, код станице ЈГС-а, паркинг. (насеље Миријево).

Објекат 1 – киоск, тип „део 87”, бруто површине 4,4 m², трговина.

ЛОКАЦИЈА 41 – улица Блаже Јовановића, код стајалишта ЈГС-а испред пијаце. (насеље Миријево).

Објекат 1 – киоск, тип „део 87”, бруто површине 4,4 m², трговина.

ЛОКАЦИЈА 42 – улица Косте Нађа, код почетне станице аутобуске линије бр. 27. (насеље Миријево).

Објекат 1 – киоск, тип „део 87”, бруто површине 4,4 m², трговина.

ЛОКАЦИЈА 43 – улица Косте Нађа, наспрам зграде бр. 9–11, паркинг. (насеље Миријево).

Објекат 1 – киоск, тип „део 87”, бруто површине 4,4 m², трговина.

ЛОКАЦИЈА 44 – Византијска улица, испред зграде бр. 57а, код окретнице аутобуске линије бр. 308. (насеље Велики Мокри Луг).

Објекат 1 – киоск, тип „део 87”, бруто површине до 9,5 m², трговина.

ЛОКАЦИЈА 45 – улица Рифата Бурчевића, код улаза у зграду КБЦ „Звездара”, плато.

Објекат 1 – киоск, тип „део 87”, бруто површине 4,4 m², трговина – продаја штампе.

ЛОКАЦИЈА 46 – Устаничка улица код Благајске улице и зграде бр. 1, тротоар

Објекат 1 – киоск, тип „део 87”, бруто површине 4,4 m², трговина – продаја штампе.

ЛОКАЦИЈА 47 – улица Миријевски венац, код старе окретнице аутобуске линије бр. 46, на стајалишту ЈГС-а.

Објекат 1 – киоск, тип „део 87”, бруто површине 6,4 m², трговина.

ЛОКАЦИЈА 48 – Петаркина улица на углу са улицом Миријевски венац, ка згради бр. 2.

Објекат 1 – киоск, тип „део 87”, бруто површине 4,4 m², трговина.

ЛОКАЦИЈА 49 – улица Бранка Чопића, испред зграде бр. 1, паркинг.

Објекат 1 – киоск, тип „део 87”, бруто површине до 9,5 m², трговина.

ЛОКАЦИЈА 50 – угао улице Заге Маливук и улице Велзара Косановића, испред зграде бр. 61, плато.

Објекат 1 – киоск, тип „стари београдски”, бруто површине 4,5 m², трговина.

ЛОКАЦИЈА 51 – улица Браће Срњића, окретница тролејбуса, острво.

Објекат 1 – киоск, тип „стари београдски”, бруто површине 4,5 m², трговина.

ЛОКАЦИЈА 52 – улица Вјекослава Ковача, код почетне станице аутобуске линије бр. 309, тротоар.

Објекат 1 – киоск, тип „стари београдски”, бруто површине 4,5 m², трговина.

Објекат 2 – киоск, тип „стари београдски”, бруто површине 4,5 m², трговина.

ЛОКАЦИЈА 53 – улица Гусињска, код прилаза за „Рудо”, плато.

Објекат 1 – мањи монтажни објекат, тип „стари београдски”, бруто површине 12 m², трговина.

Овим планом утврђено је постављање 55 привремених објеката на 53 локације општине Звездара.

Намена киоска назначена само као трговина, подразумева продају робе на мало: штампе, дуванских производа, безалкохолних и алкохолних пића и кондиторских производа у фабричком паковању, папирне галантерије, играчака, прибора за личну хигијену и средстава за контрацепцију и слично, телефонских картица, карата за јавни градски превоз, срећака и цвећа.

Ближе дефинисање места постављања, као и услова по локацијама и објектима, обавиће се у поступку спровођења плана, кроз елаборат микролокацијске разраде.

Елаборат микролокацијске разраде мора садржати ситуациону разраду места постављања (1:200 или 1:100) и сагласности надлежних јавних комуналних предузећа.

III – СПРОВОЂЕЊЕ ПЛАНА

Овај план доставља се на спровођење организационој јединици управе градске општине Звездара надлежној за комуналне послове, која издаје одобрење за постављање на основу овереног елабората микролокацијске разраде.

Елаборат микролокацијске разраде припрема инвеститор, а оверавају Секретаријат за урбанизам и грађевинске послове и Секретаријат за саобраћај.

IV – ЗАВРШНЕ ОДРЕДБЕ

Елаборат плана садржи текстуални и графички део.

Текстуални део: I – ОПШТЕ ОДРЕДБЕ

II – ЛОКАЦИЈЕ И ОБЈЕКТИ

III – СПРОВОЂЕЊЕ ПЛАНА

Графички део: 1 – ПРЕГЛЕДНА КАРТА ЛОКАЦИЈА 1:5.000

Овај план ступа на снагу осмог дана по објављивању у „Службеном листу града Београда”.

Ступањем на снагу овог плана престаје да важи План постављања привремених монтажних објеката на јавним површинама територије општине Звездара, („Службени лист града Београда”, бр. 30/02 и 10/03).

Скупштина града Београда

Број 3-504/06-С, 29. новембра 2006. године

Председник
Милорад Перовић, с. р.

Скупштина града Београда на седници одржаној 29. новембра 2006. године, на основу члана 8. Одлуке о условима и начину постављања привремених објеката на јавним површинама у Београду („Службени лист града Београда”, број 31/02 – пречишћен текст и број 11/05) и члана 31. Статута Града Београда („Службени лист града Београда”, бр. 14/04, 30/04 и 19/05), донела је

ПЛАН

ПОСТАВЉАЊА ПРИВРЕМЕНИХ ОБЈЕКТА НА ЈАВНИМ ПОВРШИНАМА У БЕОГРАДУ – ПОДРУЧЈЕ ОПШТИНЕ НОВИ БЕОГРАД

I – ОПШТЕ ОДРЕДБЕ

Постављање привремених објеката на јавним површинама десет градских општина врши се сагласно Одлуци о условима и начину постављања привремених објеката на јавним површинама у Београду („Службени лист града Београда”, број 31/02 – пречишћен текст и број 11/05).

Овим планом утврђују се локације – места и услови постављања привремених објеката, њихова врста, тип, величина и намена, на јавним површинама територије општине Нови Београд.

II – ЛОКАЦИЈЕ И ОБЈЕКТИ

ЛОКАЦИЈА 1 – Блок 1, угао улица Народних хероја и Париске комуне, код „Фонтане”, код стајалишта ЈГС-а.

Објекат 1 – киоск, тип „новобеоградски”, бруто површине 6,9 м², трговина-продаја штампе.

Објекат 2 – киоск, тип „новобеоградски”, бруто површине 6,9 м², трговина-продаја лутрије.

ЛОКАЦИЈА 2 – Блок 2, угао улице Париске комуне и Булеvara Михајла Пупина, код стајалишта ЈГС-а.

Објекат 1 – киоск, тип „новобеоградски”, бруто површине 6,9 м², трговина-продаја штампе.

ЛОКАЦИЈА 3 – Блок 2, угао Булеvara Михајла Пупина и улице Гоце Делчева, код стајалишта ЈГС-а, плато.

Објекат 1 – киоск, тип „новобеоградски”, бруто површине 6,9 м², трговина – продаја штампе.

ЛОКАЦИЈА 4 – Блок 3, Студентска улица, између зграда бр. 7 и 25, код стајалишта ЈГС-а.

Објекат 1 – киоск, тип „новобеоградски”, бруто површине 6,9 м², трговина – продаја штампе.

Објекат 2 – киоск, тип „новобеоградски”, бруто површине 6,9 м², трговина – продаја лутрије.

ЛОКАЦИЈА 5 – Блок 5, улица Париске комуне, испред зграде РК „Београд”, на стајалишту ЈГС-а, тротоар.

Објекат 1 – киоск, тип „новобеоградски”, бруто површине 6,9 м², трговина – продаја штампе.

Објекат 2 – киоск, тип „новобеоградски”, бруто површине 6,9 м², услужни занати.

ЛОКАЦИЈА 6 – Блок 4 и 6, улица Париске комуне, испред зграде бр. 59, код стајалишта ЈГС-а.

Објекат 1 – киоск, тип „новобеоградски”, бруто површине 6,9 м², трговина – продаја штампе.

ЛОКАЦИЈА 7 – Блок 7, угао улица Похорске и Сремских одреда, код почетне станице аутобуске линије бр. 16.

Објекат 1 – киоск, тип „новобеоградски”, бруто површине 6,9 м², трговина – продаја штампе.

Објекат 2 – киоск, тип „новобеоградски”, бруто површине 6,9 м², трговина – продаја лутрије.

ЛОКАЦИЈА 8 – Блок 7а, угао улица Похорске и Цона Кенедија.

Објекат 1 – киоск, тип „новобеоградски”, бруто површине 6,9 м², трговина – продаја штампе.

ЛОКАЦИЈА 9 – Блок 9а, угао улица Гоце Делчева и Палмира Тољатија, плато испред зграде „Пекабета”.

Објекат 1 – киоск, тип „новобеоградски”, бруто површине 6,9 м², трговина – продаја штампе.

ЛОКАЦИЈА 10 – Блок 11ц, Булевар Михајла Пупина, испред зграде „Југоцентар”, на стајалишту ЈГС-а, тротоар.

Објекат 1 – киоск, тип „новобеоградски”, бруто површине 6,9 м², трговина – продаја штампе.

ЛОКАЦИЈА 11 – Блок 19а, Булевар Арсенија Чарнојевића, код стајалишта ЈГС-а, наспрам зграде Центра „Сава”.

Објекат 1 – киоск, тип „новобеоградски”, бруто површине 6,9 м², трговина – продаја штампе.

ЛОКАЦИЈА 12 – Блок 22, улица Милентија Поповића, испред зграде бр. 32а, плато.

Објекат 1 – киоск, тип „новобеоградски”, бруто површине 6,9 м², трговина – продаја штампе.

ЛОКАЦИЈА 13 – Блок 28, Булевар уметности, поред зграде бр. 29, плато.

Објекат 1 – киоск, тип „новобеоградски”, бруто површине 6,9 м², трговина – продаја штампе.

ЛОКАЦИЈА 14 – Блок 38, улица Народних хероја, код зграде бр. 63, код почетне станице аутобуске линије бр. 65.

Објекат 1 – киоск, тип „новобеоградски”, бруто површине 6,9 м², трговина – продаја штампе.

ЛОКАЦИЈА 15 – Блок 44, Нехруова улица, код зграде бр. 53, плато испред Дома здравља.

Објекат 1 – киоск, тип „новобеоградски”, бруто површине 6,9 м², трговина – продаја штампе.

ЛОКАЦИЈА 16 – Блок 45, улица Јурија Гагарина, код зграде бр. 221, плато.

Објекат 1 – киоск, тип „новобеоградски”, бруто површине 6,9 м², трговина – продаја штампе.

ЛОКАЦИЈА 17 – Блок 45, улица Др Ивана Рибара, код почетне станице аутобуске линије бр. 73.

Објекат 1 – киоск, тип „новобеоградски”, бруто површине 6,9 м², трговина – продаја штампе.

Објекат 2 – киоск, тип „новобеоградски”, бруто површине 6,9 м², трговина – продаја штампе.

ЛОКАЦИЈА 18 – Блок 59, улица Хуга Клајна, код зграде бр. 26, код стајалишта ЈГС-а.

Објекат 1 – киоск, тип „новобеоградски”, бруто површине 6,9 м², трговина – продаја штампе.

ЛОКАЦИЈА 19 – Блок 59, улица Марка Челебонића, код зграде бр. 25, на стајалишту ЈГС-а, тротоар.

Објекат 1 – киоск, тип „новобеоградски”, бруто површине 6,9 м², трговина – продаја штампе.

ЛОКАЦИЈА 20 – Блок 61, улица Душана Вукасовића, код зграде бр. 58.

Објекат 1 – киоск, тип „новобеоградски”, бруто површине 6,9 м², трговина – продаја штампе.

ЛОКАЦИЈА 21 – Блок 62, Нехруова улица, код зграде бр. 56.

Објекат 1 – киоск, тип „новобеоградски”, бруто површине 6,9 м², трговина – продаја штампе.

ЛОКАЦИЈА 22 – Блок 64, угао Земунске и Гандијеве улице, ка згради бр. 5, на стајалишту ЈГС-а, тротоар.

Објекат 1 – киоск, тип „новобеоградски”, бруто површине 6,9 м², трговина – продаја штампе.

ЛОКАЦИЈА 23 – Блок 65, Тошин бунар, код Железничке станице, код станице ЈГС-а од центра.

Објекат 1 – киоск, тип „новобеоградски”, бруто површине 6,9 м², трговина – продаја штампе.

ЛОКАЦИЈА 24 – Блок 70, Гандијева улица, код зграде бр. 167, на почетној станици аутобуске линије бр. 68, тротоар.

Објекат 1 – киоск, тип „новобеоградски”, бруто површине 6,9 м², трговина – продаја штампе.

ЛОКАЦИЈА 25 – Блок 70, угао Гандијеве улице и улице Јурија Гагарина, ка згради бр. 147, на стајалишту ЈГС-а, тротоар.

Објекат 1 – киоск, тип „новобеоградски”, бруто површине 6,9 м², трговина – продаја штампе.

ЛОКАЦИЈА 26 – Блок 70, улица Јурија Гагарина, испред зграде бр. 81, плато.

Објекат 1 – киоск, тип „новобеоградски”, бруто површине 6,9 м², трговина – продаја штампе.

ЛОКАЦИЈА 27 – Блок 70а, улица Омладинских бригада, код зграде бр. 83, код почетне станице аутобуске линије бр. 76.

Објекат 1 – киоск, тип „новобеоградски”, бруто површине 6,9 м², трговина – продаја штампе.

Објекат 2 – киоск, тип „новобеоградски”, бруто површине 6,9 м², трговина – продаја штампе.

ЛОКАЦИЈА 28 – Блок 71, улица Др Ивана Рибара, код зграде бр. 136, код стајалишта ЈГС-а.

Објекат 1 – киоск, тип „новобеоградски”, бруто површине 6,9 м², трговина – продаја штампе.

ЛОКАЦИЈА 29 – Блок 72, улица Др Ивана Рибара, код зграде бр. 24, плато.

Објекат 1 – киоск, тип „новобеоградски”, бруто површине 6,9 м², трговина – продаја штампе.

ЛОКАЦИЈА 30 – Блок 72, улица Др Ивана Рибара, код зграде бр. 112, плато.

Објекат 1 – киоск, тип „новобеоградски”, бруто површине 6,9 м², трговина – продаја штампе.

ЛОКАЦИЈА 31 – Насеље Ледине, Обреновачка улица, код зграде бр. 2а, на стајалишту ЈГС-а, тротоар.

Објекат 1 – киоск, тип „новобеоградски”, бруто површине 6,9 м², трговина – продаја штампе.

Објекат 2 – киоск, тип „новобеоградски”, бруто површине 6,9 м², трговина – продаја лутрије.

ЛОКАЦИЈА 32 – Блок 1, улица Омладинских бригада, код зграде бр.4 и стајалишта ЈГС-а.

Објекат 1 – киоск, тип „новобеоградски”, бруто површине 6,9 м², трговина – продаја штампе.

ЛОКАЦИЈА 33 – Блок 2, Булевар Михајла Пупина, испред зграде бр. 171, код стајалишта ЈГС-а.

Објекат 1 – киоск, тип „новобеоградски”, бруто површине 6,9 м², трговина – продаја штампе.

ЛОКАЦИЈА 34 – Блок 8, Булевар Михајла Пупина, испред зграде бр. 197.

Објекат 1 – киоск, тип „новобеоградски”, бруто површине 6,9 м², трговина – продаја штампе.

ЛОКАЦИЈА 35 – Блок 11ц, улица Палмира Тољатија, ка улице Алексиначких рудара, код зграде бр. 8.

Објекат 1 – киоск, тип „новобеоградски”, бруто површине 6,9 м², трговина – продаја штампе.

ЛОКАЦИЈА 36 – Блок 11ц, улица Гоце Делчева, код зграде Хотела „Путник”, тротоар.

Објекат 1 – киоск, тип „новобеоградски”, бруто површине 6,9 м², трговина – продаја штампе.

ЛОКАЦИЈА 37 – Блок 19, Булевар Арсенија Чарнојевића, код стајалишта ЈГС-а испред Центра „Сава”.

Објекат 1 – киоск, тип „новобеоградски”, бруто површине 6,9 м², трговина – продаја штампе.

ЛОКАЦИЈА 38 – Блок 20, Булевар Михајла Пупина, на стајалишту ЈГС-а, ка бензинској пумпи „Дејтон”, плато.

Објекат 1 – киоск, тип „новобеоградски”, бруто површине 6,9 м², трговина – продаја штампе.

ЛОКАЦИЈА 39 – Блок 21, улица Пролетерске солидарности, десно од улаза у Гимназију „Михајло Пупин”.

Објекат 1 – киоск, тип „новобеоградски”, бруто површине 6,9 м², трговина.

ЛОКАЦИЈА 40 – Блок 22, улица Милентија Поповића, код зграде бр. 28, на стајалишту ЈГС-а, тротоар.

Објекат 1 – киоск, тип „новобеоградски”, бруто површине 6,9 м², трговина – продаја штампе.

ЛОКАЦИЈА 41 – Блок 30, Булевар АВНОЈ-а, код зграде бр. 80, код стајалишта ЈГС-а.

Објекат 1 – киоск, тип „новобеоградски”, бруто површине 6,9 м², трговина – продаја штампе.

ЛОКАЦИЈА 42 – Блок 31, Булевар Михајла Пупина, код стајалишта ЈГС-а испред зграде СО Нови Београд, тротоар.

Објекат 1 – киоск, тип „новобеоградски”, бруто површине 6,9 м², трговина – продаја штампе.

ЛОКАЦИЈА 43 – Блок 34, Булевар АВНОЈ-а, код зграде бр. 183, десно од улаза у паркинг.

Објекат 1 – киоск, тип „новобеоградски”, бруто површине 6,9 м², трговина – продаја штампе.

ЛОКАЦИЈА 44 – Блок 34, Булевар Арсенија Чарнојевића, код стајалишту ЈГС-а код силаза у подземни пролаз, тротоар.

Објекат 1 – киоск, тип „новобеоградски”, бруто површине 6,9 м², трговина – продаја штампе.

ЛОКАЦИЈА 45 – Блок 35, Тошин бунар, код стајалишта ЈГС-а испред ТЦ „Раднички”.

Објекат 1 – киоск, тип „новобеоградски”, бруто површине 6,9 м², трговина – продаја штампе.

ЛОКАЦИЈА 46 – Блок 37, Булевар Арсенија Чарнојевића, код зграде бр. 171 и стајалишта ЈГС-а.

Објекат 1 – киоск, тип „новобеоградски”, бруто површине 6,9 м², трговина – продаја штампе.

ЛОКАЦИЈА 47 – Блок 39, Булевар Арсенија Чарнојевића, код стајалишта ЈГС-а ка центру града.

Објекат 1 – киоск, тип „новобеоградски”, бруто површине 6,9 м², трговина – продаја штампе.

ЛОКАЦИЈА 48 – Блок 45, улица Јурија Гагарина испред ТЦ „Енјуб 45”, на стајалишту ЈГС-а, тротоар.

Објекат 1 – киоск, тип „новобеоградски”, бруто површине 6,9 м², трговина – продаја штампе.

ЛОКАЦИЈА 49 – Блок 45, улица Јурија Гагарина, код зграде „Зеленило”, на стајалишту ЈГС-а, тротоар.

Објекат 1 – киоск, тип „новобеоградски”, бруто површине 6,9 м², трговина – продаја штампе.

ЛОКАЦИЈА 50 – Блок 49, улица Данила Лекића – Шпанца, код зграде бр. 25, тротоар.

Објекат 1 – киоск, тип „новобеоградски”, бруто површине 6,9 м², трговина – продаја штампе.

ЛОКАЦИЈА 51 – Блок 57, Војвођанска улица, код зграде бр. 46 и стајалишта ЈГС-а.

Објекат 1 – киоск, тип „новобеоградски”, бруто површине 6,9 м², трговина – продаја штампе.

Објекат 2 – киоск, тип „новобеоградски”, бруто површине 6,9 м², трговина – продаја лутрије.

ЛОКАЦИЈА 52 – Блок 58, улица Јурија Гагарина, код ул. Агостина Нета, код стајалишта ЈГС-а ка центру града.

Објекат 1 – киоск, тип „новобеоградски”, бруто површине 6,9 м², трговина – продаја штампе.

ЛОКАЦИЈА 53 – Блок 64, улица Јурија Гагарина, преко пута ТЦ „Енјуб 70”, на стајалишту ЈГС-а од центра града, тротоар.

Објекат 1 – киоск, тип „новобеоградски”, бруто површине 6,9 м², трговина – продаја штампе.

ЛОКАЦИЈА 54 – Блок 70, улица Јурија Гагарина, код улице Омладинских бригада, на стајалишту ЈГС-а ка центру града, тротоар.

Објекат 1 – киоск, тип „новобеоградски”, бруто површине 6,9 m², трговина – продаја штампе.

ЛОКАЦИЈА 55 – Блок 70, улица Јурија Гагарина, код ТЦ „Енјуб 70”, на стајалишту ЈГС-а ка центру града, тротоар.

Објекат 1 – киоск, тип „новобеоградски”, бруто површине 6,9 m², трговина – продаја штампе.

ЛОКАЦИЈА 56 – Блок 70, плато поред пешачке и бициклистичке стазе, насип ка зградама блока 70, у осовини зграде бр. 176, улица Омладинских бригада.

Објекат 1 – киоск, тип „новобеоградски”, бруто површине 6,9 m², услужни занатско-бициклистички сервис.

ЛОКАЦИЈА 57 – Блок 1, улица Омладинских бригада код зграде бр. 2.

Објекат 1 – киоск, тип „новобеоградски”, бруто површине 6,9 m², трговина.

ЛОКАЦИЈА 58 – Блок 1, улица Народних хероја испред зграде бр. 15, плато.

Објекат 1 – киоск, тип „новобеоградски”, бруто површине 6,9 m², трговина – продаја штампе.

ЛОКАЦИЈА 59 – Блок 4, улица Студентска, испред зграде у Булевару АВНОЈ-а бр. 152, „Политехничка академија”, плато.

Објекат 1 – киоск, тип „новобеоградски”, бруто површине 6,9 m², трговина.

ЛОКАЦИЈА 60 – Блок 7, улица Радоја Дакића наспрам комплекса Института „Мајка и дете”.

Објекат 1 – киоск, тип „новобеоградски”, бруто површине 6,9 m², трговина.

ЛОКАЦИЈА 61 – Блок 11а, Булевар Михајла Пупина, код зграде бр. 12, „Енергопројект”, код стајалишта ЈГС-а.

Објекат 1 – киоск, тип „новобеоградски”, бруто површине 6,9 m², трговина – продаја штампе.

ЛОКАЦИЈА 62 – Блок 13, Булевар Михајла Пупина код подземног пролаза и стајалишта ЈГС-а.

Објекат 1 – киоск, тип „новобеоградски”, бруто површине 6,9 m², трговина – продаја штампе.

ЛОКАЦИЈА 63 – Блок 23, Трећи булевар, код зграде бр. 44–46, код стајалишта ЈГС-а.

Објекат 1 – киоск, тип „новобеоградски”, бруто површине 6,9 m², трговина – продаја штампе.

ЛОКАЦИЈА 64 – Блок 28, Булевар уметности, код зграде бр. 35, код стајалишта ЈГС-а.

Објекат 1 – киоск, тип „новобеоградски”, бруто површине 6,9 m², трговина – продаја штампе.

ЛОКАЦИЈА 65 – Блок 29, Булевар уметности, код зграде бр. 23 и стајалишта ЈГС-а.

Објекат 1 – киоск, тип „новобеоградски”, бруто површине 6,9 m², трговина – продаја штампе.

ЛОКАЦИЈА 66 – Блок 59, улица Љубинке Бобић, преко пута зграде бр. 11–17, код стајалишта ЈГС-а.

Објекат 1 – киоск, тип „новобеоградски”, бруто површине 6,9 m², трговина.

ЛОКАЦИЈА 67 – Блок 57а, улица Љубинке Бобић на углу са улицом Бежанијских илегалца, код стајалишта ЈГС-а.

Објекат 1 – киоск, тип „новобеоградски”, бруто површине 6,9 m², трговина – продаја штампе.

Овим планом утврђено је постављање 75 привремених монтажних објеката – киоска, на 67 локација општине Нови Београд.

Ближе дефинисање места постављања, као и услова по локацијама и објектима, обавиће се у поступку спровођења плана, кроз елаборат микролокацијске разраде. Елаборат микролокацијске разраде мора садржати ситуациону разраду места постављања (1:200 или 1:100) и сагласности надлежних јавних комуналних предузећа, а за локације бр. 12, 14, 39, 40 и 41 и Завода за заштиту споменика културе града Београда, за локацију бр. 56 сагласност ЈП „Србијаводе” и локације бр. 37, 44, 46 и 47 сагласност Министарства саобраћаја.

III – СПРОВОЂЕЊЕ ПЛАНА

Овај план доставља се на спровођење општинском органу управе надлежном за комуналне послове градске општине Нови Београд, а који издаје одобрење за постављање на основу овереног елабората микролокацијске разраде.

Елаборат микролокацијске разраде припрема инвеститор, а оверавају Секретаријат за урбанизам и Секретаријат за саобраћај.

IV – ЗАВРШНЕ ОДРЕДБЕ

Елаборат плана садржи текстуални и графички део.

Текстуални део: I – ОПШТЕ ОДРЕДБЕ

II – ЛОКАЦИЈЕ И ОБЈЕКТИ

III – СПРОВОЂЕЊЕ ПЛАНА

Графички део: 1 – ПРЕГЛЕДНА КАРТА ЛОКАЦИЈА 1:5.000

Овај план ступа на снагу осмог дана по објављивању у „Службеном листу града Београда”.

Ступањем на снагу овог плана престаје да важи План постављања привремених монтажних објеката на јавним површинама територије општине Нови Београд, („Службеном листу града Београда”, бр. 15/03 и 12/04).

Скупштина града Београда

Број 3-505/06-С, 29. новембра 2006. године

Председник

Милорад Перовић, с. р.

Скупштина града Београда на седници одржаној 29. новембра 2006. године, на основу члана 8. Одлуке о условима и начину постављања привремених објеката на јавним површинама у Београду („Службени лист града Београда”, број 31/02 – пречишћен текст и број 11/05) и члана 31. Статута Града Београда („Службени лист града Београда”, бр. 14/04, 30/04 и 19/05), донела је

ПЛАН

ПОСТАВЉАЊА ПРИВРЕМЕНИХ ОБЈЕКТА НА ЈАВНИМ ПОВРШИНАМА У БЕОГРАДУ – ПОДРУЧЈЕ ОПШТИНЕ ВРАЧАР

I – ОПШТЕ ОДРЕДБЕ

Постављање привремених објеката на јавним површинама десет градских општина врши се сагласно Одлуци о условима и начину постављања привремених објеката на јавним површинама у Београду („Службени лист града Београда”, бр. 31/02 и 11/05).

Овим планом утврђују се локације – места и услови постављања привремених објеката, њихова врста, тип, величина и намена, на јавним површинама општине Врачар.

II – ЛОКАЦИЈЕ И ОБЈЕКТИ

ЛОКАЦИЈА 1 – Булевар краља Александра, испред зграде бр. 17, ка улици Архиепископа Данила, тротоар.

Објекат 1 – киоск, тип „стари београдски”, бруто површине 4,5 m², трговина.

ЛОКАЦИЈА 2 – Булевар краља Александра, испред зграде бр. 17, ка улици Светог Марка, тротоар.

Објекат 1 – киоск, тип „стари београдски”, бруто површине 4,5 m², трговина.

ЛОКАЦИЈА 3 – Булевар краља Александра, испред зграде бр. 28–30, тротоар.

Објекат 1 – киоск, тип „стари београдски”, бруто површине 4,5 m², трговина.

Објекат 2 – киоск, тип „стари београдски”, бруто површине 4,5 m², трговина.

ЛОКАЦИЈА 4 – Булевар краља Александра, испред зграде Правног факултета, тротоар.

Објекат 1 – киоск, тип „стари београдски”, бруто површине 4,5 m², трговина.

Објекат 2 – киоск, тип „стари београдски”, бруто површине 4,5 м², трговина.

ЛОКАЦИЈА 5 – Булевар краља Александра, испред зграде бр. 70–72, тротоар.

Објекат 1 – киоск, тип „стари београдски”, бруто површине 4,5 м², трговина.

ЛОКАЦИЈА 6 – Булевар краља Александра, испред зграде бр. 73, ка Рувелтовој улици, тротоар.

Објекат 1 – киоск, тип „стари београдски”, бруто површине 4,5 м², трговина.

ЛОКАЦИЈА 7 – Булевар краља Александра, испред зграде бр. 84, тротоар.

Објекат 1 – киоск, тип „стари београдски”, бруто површине 4,5 м², трговина.

Објекат 2 – киоск, тип „стари београдски”, бруто површине 4,5 м², трговина.

ЛОКАЦИЈА 8 – Булевар краља Александра, испред зграде бр. 92, тротоар.

Објекат 1 – киоск, тип „стари београдски”, бруто површине 4,5 м², трговина.

ЛОКАЦИЈА 9 – Булевар краља Александра, испред парка „Тирило и Методије”, код трамвајског стајалишта, тротоар.

Објекат 1 – киоск, тип „стари београдски”, бруто површине 4,5 м², трговина.

Објекат 2 – киоск, тип „стари београдски”, бруто површине 4,5 м², трговина.

ЛОКАЦИЈА 10 – Булевар краља Александра, испред зграде бр. 114, ка Голсвордијевој улици, тротоар.

Објекат 1 – киоск, тип „стари београдски”, бруто површине 4,5 м², трговина.

ЛОКАЦИЈА 11 – Булевар краља Александра, испред зграде бр. 120–122, тротоар.

Објекат 1 – киоск, тип „стари београдски”, бруто површине 4,5 м², трговина.

Објекат 2 – киоск, тип „стари београдски”, бруто површине 4,5 м², трговина.

ЛОКАЦИЈА 12 – Булевар краља Александра, испред зграде бр. 134, тротоар.

Објекат 1 – киоск, тип „стари београдски”, бруто површине 4 м², трговина.

ЛОКАЦИЈА 13 – Булевар краља Александра, испред зграде бр. 142, ка Средачкој улици, тротоар.

Објекат 1 – киоск, тип „стари београдски”, бруто површине 4,5 м², трговина.

ЛОКАЦИЈА 14 – улица Светозара Марковића, испред зграде бр. 22, ка Крунској улици, тротоар.

Објекат 1 – киоск, тип „стари београдски”, бруто површине 4,5 м², трговина.

ЛОКАЦИЈА 15 – Београдска улица, испред зграде бр. 46, ка Крунској улици, тротоар.

Објекат 1 – киоск, тип „стари београдски”, бруто површине 4,5 м², трговина.

ЛОКАЦИЈА 16 – Његошева улица, испред зграде бр. 19а, ка Београдској улици, тротоар.

Објекат 1 – киоск, тип „стари београдски”, бруто површине 4,5 м², трговина.

ЛОКАЦИЈА 17 – Његошева улица на углу са улицом Светозара Марковића, испред зграде бр. 40 б, пешачка зона.

Објекат 1 – киоск, тип „стари београдски”, бруто површине 4,5 м², трговина.

ЛОКАЦИЈА 18 – Његошева улица, испред зграде бр. 41, ка улици Алексе Ненадовића, тротоар.

Објекат 1 – киоск, тип „стари београдски”, бруто површине 4,5 м², трговина.

ЛОКАЦИЈА 19 – Његошева улица, код зграде бр. 48, ка улици Кнегиње Зорке, тротоар.

Објекат 1 – киоск, тип „стари београдски”, бруто површине 4,5 м², трговина.

ЛОКАЦИЈА 20 – Његошева улица, испред зграде бр. 63, тротоар.

Објекат 1 – киоск, тип „стари београдски”, бруто површине 4,5 м², трговина.

ЛОКАЦИЈА 21 – Његошева улица, испред зграде бр. 72, ка Курсулиној улици, тротоар.

Објекат 1 – киоск, тип „стари београдски”, бруто површине 4,5 м², трговина.

ЛОКАЦИЈА 22 – Његошева улица, испред зграде бр. 90, ка улици Максима Горког, тротоар.

Објекат 1 – киоск, тип „стари београдски”, бруто површине 4,5 м², трговина.

Објекат 2 – киоск, тип „стари београдски”, бруто површине 4,5 м², трговина.

ЛОКАЦИЈА 23 – Петроградска улица, испред зграде бр. 1, на углу са улицом Максима Горког, тротоар.

Објекат 1 – Киоск, тип „стари београдски”, бруто површине 4,5 м², трговина.

ЛОКАЦИЈА 24 – Милешевска улица, испред зграде бр. 2, ка Крунској улици, тротоар.

Објекат 1 – киоск, тип „стари београдски”, бруто површине 4,5 м², трговина.

ЛОКАЦИЈА 25 – Синђелићева улица, испред зграде бр. 25, ка Милешевској улици, тротоар.

Објекат 1 – киоск, тип „стари београдски”, бруто површине 4,5 м², трговина.

ЛОКАЦИЈА 26 – Пожаревачка улица, на углу са улицом Божидара Ашије, тротоар.

Објекат 1 – киоск, тип „стари београдски”, бруто површине 4,5 м², трговина.

ЛОКАЦИЈА 27 – Милешевска улица, испред зграде бр. 30, ка улици Божидара Ашије, тротоар.

Објекат 1 – киоск, тип „стари београдски”, бруто површине 4,5 м², трговина.

ЛОКАЦИЈА 28 – Милешевска улица, испред зграде бр. 42, тротоар.

Објекат 1 – киоск, тип „стари београдски”, бруто површине 4,5 м², трговина.

ЛОКАЦИЈА 29 – Милешевска улица, испред зграде бр. 60, ка улици Мате Видаковића, тротоар.

Објекат 1 – киоск, тип „стари београдски”, бруто површине 4,5 м², трговина.

ЛОКАЦИЈА 30 – Милешевска улица, испред парка „Црвени крст”, ка улазу окретнице аутобуске линије 83, тротоар.

Објекат 1 – киоск, тип „стари београдски”, бруто површине 4,5 м², трговина.

Објекат 2 – киоск, тип „стари београдски”, бруто површине 4,5 м², трговина.

ЛОКАЦИЈА 31 – Жичка улица, ка углу са улицом Јована Рајића, испред зграде бр. 1, тротоар.

Објекат 1 – киоск, тип „стари београдски”, бруто површине 4,5 м², трговина.

ЛОКАЦИЈА 32 – Тимочка улица, наспрам зграде ОШ „Синиша Николајевић”, тротоар.

Објекат 1 – киоск, тип „стари београдски”, бруто површине 4,5 м², трговина.

ЛОКАЦИЈА 33 – улица Цара Николаја II, испред зграде бр. 38, тротоар.

Објекат 1 – киоск, тип „стари београдски”, бруто површине 4,5 м², трговина.

ЛОКАЦИЈА 34 – улица Цара Николаја другог, испред зграде бр. 57, тротоар.

Објекат 1 – киоск, тип „стари београдски”, бруто површине 4,5 м², трговина.

ЛОКАЦИЈА 35 – Сазонова улица, код улице Војводе Драгомира, наспрам зграде бр. 16, тротоар.

Објекат 1 – киоск, тип „стари београдски”, бруто површине 4,5 м², трговина.

ЛОКАЦИЈА 36 – улица Максима Горког, код улице Цара Николаја II, наспрам зграде бр. 29, тротоар.

Објекат 1 – киоск, тип „стари београдски”, бруто површине 4,5 м², трговина.

Објекат 2 – киоск, тип „стари београдски”, бруто површине 4,5 м², трговина.

ЛОКАЦИЈА 37 – Макензијева улица, на углу са улицом Алексе Ненадовића, испред зграде бр. 21, тротоар.

Објекат 1 – киоск, тип „стари београдски”, бруто површине 4,5 м², трговина.

ЛОКАЦИЈА 38 – Макензијева улица, на углу са Катанићевом улицом, испред зграде бр. 46, тротоар.

Објекат 1 – киоск, тип „стари београдски”, бруто површине 4,5 m², трговина.

ЛОКАЦИЈА 39 – Макензијева улица, код зграде бр. 73, ка Невесињској улици, паркинг.

Објекат 1 – киоск, тип „стари београдски”, бруто површине 4,5 m², трговина.

ЛОКАЦИЈА 40 – Макензијева улица, испред зграде бр. 85, плато.

Објекат 1 – киоск, тип „стари београдски”, бруто површине 4,5 m², трговина.

ЛОКАЦИЈА 41 – улица Светог Саве, испред зграде број 10, тротоар.

Објекат 1 – киоск, тип „стари београдски”, бруто површине 4,5 m², трговина.

ЛОКАЦИЈА 42 – улица Светог Саве, испред зграде бр. 22 а, тротоар.

Објекат 1 – киоск, тип „стари београдски”, бруто површине 4,5 m², трговина.

ЛОКАЦИЈА 43 – Авалска улица, испред зграде бр. 17, тротоар.

Објекат 1 – киоск, тип „стари београдски”, бруто површине 4,5 m², трговина.

ЛОКАЦИЈА 44 – Булевар ослобођења, испред зграде бр. 6, тротоар.

Објекат 1 – киоск, тип „стари београдски”, бруто површине 4,5 m², трговина.

ЛОКАЦИЈА 45 – Булевар ослобођења, испред зграде број 7, тротоар.

Објекат 1 – киоск, тип „стари београдски”, бруто површине 4,5 m², трговина.

ЛОКАЦИЈА 46 – Булевар ослобођења, део од Пастерове улице, ка стајалишту ЈГС-а испред зграде бр. 10, тротоар.

Објекат 1 – киоск, тип „стари београдски”, бруто површине 4,5 m², трговина.

Објекат 2 – киоск, тип „стари београдски”, бруто површине 4,5 m², трговина.

ЛОКАЦИЈА 47 – Булевар ослобођења, испред парка Васе Пелагића, на углу са Бирчаниновом улицом, наспрам зграде бр. 25, тротоар.

Објекат 1 – киоск, тип „стари београдски”, бруто површине 4,5 m², трговина.

Објекат 2 – киоск, тип „стари београдски”, бруто површине 9,5 m², трговина – продаја цвећа.

ЛОКАЦИЈА 48 – Булевар ослобођења, испред зграде бр. 31–33, тротоар.

Објекат 1 – киоск, тип „стари београдски”, бруто површине 4,5 m², трговина.

ЛОКАЦИЈА 49 – Булевар ослобођења, испред зграде бр. 51–53, тротоар.

Објекат 1 – киоск, тип „стари београдски”, бруто површине 4,5 m², трговина.

ЛОКАЦИЈА 50 – Браничевска улица, испред зграде бр. 126, ка улици Интернационалних бригада, тротоар.

Објекат 1 – киоск, тип „стари београдски”, бруто површине 4,5 m², трговина.

ЛОКАЦИЈА 51 – улица Хаши Милентијева, на углу са улицом Петра Кочића, испред зграде ОШ „Светозар Марковић”, тротоар-стаза.

Објекат 1 – киоск, тип „стари београдски”, бруто површине 4,5 m², трговина.

ЛОКАЦИЈА 52 – Јужни булевар, испред зграде бр. 1, на углу са Небојшином улицом, тротоар.

Објекат 1 – киоск, тип „стари београдски”, бруто површине 4,5 m², трговина.

ЛОКАЦИЈА 53 – Јужни булевар, наспрам зграде бр. 11, тротоар.

Објекат 1 – киоск, тип „стари београдски”, бруто површине 4,5 m², трговина.

ЛОКАЦИЈА 54 – Јужни булевар, испред зграде бр. 28, на углу са улицом Милорада Гавриловића, тротоар.

Објекат 1 – киоск, тип „стари београдски”, бруто површине 4,5 m², трговина.

ЛОКАЦИЈА 55 – Јужни булевар, испред зграде број 36, тротоар.

Објекат 1 – киоск, тип „стари београдски”, бруто површине 4,5 m², трговина.

ЛОКАЦИЈА 56 – Јужни булевар, испред зграде број 55, тротоар.

Објекат 1 – киоск, тип „стари београдски”, бруто површине 4,5 m², трговина.

ЛОКАЦИЈА 57 – Јужни булевар, преко пута зграде број 72, тротоар.

Објекат 1 – киоск, тип „стари београдски”, бруто површине 4,5 m², трговина.

ЛОКАЦИЈА 58 – Јужни булевар, испред зграде бр. 97, тротоар.

Објекат 1 – киоск, тип „стари београдски”, бруто површине 4,5 m², трговина.

ЛОКАЦИЈА 59 – улица Војислава Илића, наспрам зграде бр. 11, тротоар.

Објекат 1 – киоск, тип „стари београдски”, бруто површине 4,5 m², трговина.

ЛОКАЦИЈА 60 – улица Војислава Илића, испред зграде број 20, стаза.

Објекат 1 – киоск, тип „стари београдски”, бруто површине 4,5 m², трговина.

ЛОКАЦИЈА 61 – улица Војислава Илића, испред зграде Архитектонске школе, тротоар.

Објекат 1 – киоск, тип „стари београдски”, бруто површине 4,5 m², трговина.

Објекат 2 – киоск, тип „стари београдски”, бруто површине 4,5 m², трговина.

Овим планом утврђено је постављање 72 привремена објекта, на 61 локацији општине Врачар.

Намена објеката – киоска, назначена само као трговина, подразумева продају робе на мало: штампе, дуванских производа, безалкохолних и алкохолних пића и кондиторских производа у фабричком паковању, папирне галантерије, играчака, прибора за личну хигијену и средстава за контрацепцију, телефонских картица, карата за јавни градски превоз и срећака.

Ближе дефинисање места постављања, као и услова по локацијама и објектима, обавиће се у поступку спровођења плана, елаборатом микролокацијске разраде.

Елаборат микролокацијске разраде мора садржати ситуациону разраду места постављања (1:200 или 1:100) и сагласности надлежних јавних комуналних предузећа. За локације бр. 1 до 15, 18 до 27 и 47 до 61 потребно је прибавити сагласност Завода за заштиту споменика културе града Београда.

III – СПРОВОЂЕЊЕ ПЛАНА

Овај план доставља се на спровођење организационој јединици управе градске општине Врачар надлежној за комуналне послове, која издаје одобрење за постављање на основу овереног елабората микролокацијске разраде.

Елаборат микролокацијске разраде припрема инвеститор, а оверавају Секретаријат за урбанизам и Секретаријат за саобраћај.

IV – ЗАВРШНЕ ОДРЕДБЕ

Елаборат плана садржи текстуални и графички део.

Текстуални део: I – ОПШТЕ ОДРЕДБЕ

II – ЛОКАЦИЈЕ И ОБЈЕКТИ

III – СПРОВОЂЕЊЕ ПЛАНА

Графички део: 1 – ПРЕГЛЕДНА КАРТА ЛОКАЦИЈА 1:5.000

Овај план ступа на снагу осмог дана по објављивању у „Службеном листу града Београда”.

Ступањем на снагу овог плана престаје да важи План постављања привремених објеката на јавним у Београду – подручје општине Врачар, објављен у „Службеном листу града Београда”, број 15/05.

Скупштина града Београда

Број 3-506/06-С, 29. новембра 2006. године

Председник

Милорад Перовић, с. р.

Скупштина града Београда на седници одржаној 29. новембра 2006. године, на основу члана 120. Закона о локалној самоуправи („Службени гласник РС”, бр. 9/02, 33/04, 135/04 и 62/06), члана 3. Одлуке о утврђивању назива улица и тргова на територији града Београда („Службени лист града Београда”, бр. 7/94, 16/98, 3/00, 3/01 и 12/04) и члана 31. тачка 2. Статута града Београда („Службени лист града Београда”, бр. 14/04, 30/04 и 19/05), донела је

РЕШЕЊЕ

О ПРОМЕНИ НАЗИВА УЛИЦА НА ТЕРИТОРИЈИ ГРАДСКИХ ОПШТИНА: ПАЛИЛУЛА, ЗВЕЗДАРА, ЗЕМУН

I – Мењају се постојећи називи улица и то:

Палилула

Палилула – Борча

1. Улици Преток нова 4 одређује се назив: *улица Шицајовачка.*
2. Улици Преток нова 5 одређује се назив: *улица Грешечка.*
3. Улици Преток нова 6 одређује се назив: *улица Беочинска.*
4. Улици Преток нова 7 одређује се назив: *улица Пејковачка.*
5. Улици Преток нова 101 одређује се назив: *улица Гомионичка.*
6. Улици Преток нова 102 одређује се назив: *улица Ломничка.*
7. Улици Преток нова 201 одређује се назив: *улица Ковиљска.*
8. Улици Преток нова 202 одређује се назив: *улица Возућка.*
9. Улици Преток нова 205 одређује се назив: *улица Рмањска.*
10. Улици Преток нова 206 одређује се назив: *улица Бешеновска.*
11. Улици Преток нова 208 одређује се назив: *улица Пајраћка.*
12. Улици Преток нова 209 одређује се назив: *улица Русеничка.*
13. Улици Преток нова 215 одређује се назив: *улица Карацка.*
14. Улици Преток нова 216 одређује се назив: *улица Моричка.*
15. Улици Преток нова 217 одређује се назив: *улица Златићка.*
16. Улици Преток нова 221 одређује се назив: *улица Тврдошка.*
17. Улици Преток нова 222 одређује се назив: *улица Добрићевска.*
18. Улици Преток нова 223 одређује се назив: *улица Завалска.*
19. Улици Преток нова 224 одређује се назив: *улица Милована Јакшића.*
20. Улици Преток нова 301 одређује се назив: *улица Баошићка.*
21. Улици Преток нова 302 одређује се назив: *улица Добрунска.*
22. Улици Преток нова 303 одређује се назив: *улица Момира Коруповића.*
23. Улици Преток нова 304 одређује се назив: *улица Сјанислава Беложанској.*
24. Улици Преток нова 305 одређује се назив: *улица Радомира Сивевића Раса.*
25. Улици Преток нова 306 одређује се назив: *улица Сјанислава Кракова.*
26. Улици Преток нова 307 одређује се назив: *улица Ђорђевића.*
27. Улици Преток нова 308 одређује се назив: *улица Велокохочка.*
28. Улици Преток нова 309 одређује се назив: *улица Јована Текекије.*
29. Улици Преток нова 310 одређује се назив: *улица Петра Текелије.*
30. Улици Преток нова 312 одређује се назив: *улица Никољачка.*
31. Улици Преток нова 401 одређује се назив: *улица Јежевичка.*
32. Улици Преток нова 402 одређује се назив: *улица Девичка.*
33. Улици Преток нова 403 одређује се назив: *улица Црноречка.*
34. Улици Преток нова 404 одређује се назив: *улица Косије Христићка.*
35. Улици Новој 201 одређује се назив: *улица Хојовска.*
36. Улици Новој 202 одређује се назив: *улица Великоремјска.*
37. Улици Новој 203 одређује се назив: *улица Дринске дивизије.*
38. Улици Новој 204 одређује се назив: *улица Моравске дивизије.*
39. Улици Новој 205 одређује се назив: *улица Дунавске дивизије.*
40. Улици Гувна нова 8 одређује се назив: *улица Рафаила Момчиловића.*
41. Улици Гувна нова 9 одређује се назив: *улица Васе Поморишца.*
42. Улици Гувна нова 10 одређује се назив: *улица Михаила Пејровића.*
43. Улици Личкој 1 прилаз одређује се назив: *улица Пере Ђурковића.*
44. Улици Личкој 2 прилаз одређује се назив: *улица Душана Максина.*
45. Улици Личкој 3 прилаз одређује се назив: *улица Душана Недељковића.*
46. Улици Слатина нова 11 одређује се назив: *улица Курманичка.*
47. Улици Слатина нова 12 одређује се назив: *улица Мирјородска.*
48. Улици Слатина нова 1001 одређује се назив: *улица Каранска.*
49. Улици Слатина нова 1002 одређује се назив: *улица Давидовичка.*
50. Улици Слатина нова 1003 одређује се назив: *улица Ејирска.*
51. Улици Слатина нова 1004 одређује се назив: *улица Морејска.*
52. Улици Слатина нова 1005 одређује се назив: *улица Бећанска.*
53. Улици Слатина нова 1006 одређује се назив: *улица Лејавинска.*
54. Улици Слатина нова 1007 одређује се назив: *улица Драјовића.*
55. Улици Слатина нова 1008 одређује се назив: *улица Анјорска.*
56. Улици Слатина нова 1010 одређује се назив: *улица Ефеска.*
57. Улици Слатина нова 1016 одређује се назив: *улица Милејска.*
58. Улици Слатина нова 1017 одређује се назив: *улица Никејска.*
59. Улици Слатина нова 1018 одређује се назив: *улица Перјамонска.*
60. Улици Слатина нова 1101 одређује се назив: *улица Кајадоксијска.*
61. Улици Слатина нова 1102 одређује се назив: *улица Коринћска.*

62. Улици Слатина нова 1103 одређује се назив: *улица Делфска*.

63. Улици Слатина нова 1301 одређује се назив: *улица Тројанска*.

64. Улици Слатина нова 1302 одређује се назив: *улица Волоска*.

65. Улици Слатина нова 1303 одређује се назив: *улица Сјарђанска*.

66. Улици Слатина нова 1304 одређује се назив: *улица Анђиохијска*.

67. Улици Слатина нова 1305 одређује се назив: *улица Ејидаурска*.

68. Улици Слатина нова 1306 одређује се назив: *улица Пилоска*.

69. Улици Слатина нова 1307 одређује се назив: *улица Фокидска*.

70. Улици Народног фронта – прилаз Е одређује се назив: *улица Драјућина Зайлања*.

71. Улици Народног фронта – прилаз Ф одређује се назив: *улица Димитрија Пушниковића*.

72. Улици Народног фронта – 2 десно (прилаз између Улица 7. јула и Бранка Жежеља) одређује се назив: *улица Бранислава Којића*.

73. Улици новоформираној између улица Мите Станића и Кнеза Алексе (насеље Мали Збег) одређује се назив: *улица Милорада Арсенијевића*.

74. Улици Бориса Кидрича одређује се назив: *улица Борчанских жртва 1914*.

75. Улица Сланачки пут (део код бр. 149) одређује се назив: *улица Сесјара Јанковић*.

Палилула – Звездара

76. Улици која је управна на улици Драгослава Срејовића (сви бројеви у улици се воде на бр. 74 са словним ознакама) одређује се назив: *улица Александра Томашевића*.

Звездара

77. Улици између улица Мариборске и 21. дивизије одређује се назив: *улица Кајсарине Амброзић*.

78. Улици Земунској одређује се назив: *улица Ђузјеа Манџинија*.

79. Улици Милинка Кушића одређује се назив: *улица Миодраја Пејровића Чкаље*.

Земун (Земун поље)

80. Улици пројектованој 40. нова одређује се назив: *улица Псачка*.

81. Улици управној на 40. нову, одређује се назив: *улица Мајтејичка*.

82. Улици управној на ул. Фрање Крча до ул. Ђорђа Лобачова одређује се назив: *улица Љубојенска*.

83. Улици паралелној са претходном одређује се назив: *улица Јазачка*.

84. Улици пројектованој 34. новој одређује се назив: *улица Троношка*.

85. Улици пројектованој 43. новој одређује се назив: *улица Војловичка*.

86. Улици пројектованој 38. новој одређује се назив: *улица Боћанска*.

II – Ово решење објавити у „Службеном листу града Београда”.

Скупштина града Београда

Број 015-509/06-С, 29. новембра 2006. године

Председник
Милорад Перовић, с. р.

Скупштина града Београда на седници одржаној 29. новембра 2006. године, на основу члана 120. Закона о локалној самоуправи („Службени гласник РС”, бр. 9/02, 33/04, 135/04 и 62/06), члана 3. Одлуке о утврђивању назива улица и тргова на територији града Београда („Службени лист града Београда”, бр. 7/94, 16/98, 3/00, 3/01 и 12/04) и члана 31. тачка 2. Статута града Београда („Службени лист града Београда”, бр. 14/04, 30/04 и 19/05), донела је

РЕШЕЊЕ

О ПРОМЕНИ НАЗИВА УЛИЦА НА ТЕРИТОРИЈИ ГРАДСКИХ ОПШТИНА: ВОЖДОВАЦ, САВСКИ ВЕНАЦ, СТАРИ ГРАД, ЧУКАРИЦА, РАКОВИЦА

I – Мењају се постојећи називи улица и то:

Вождовац

1. Улици управној на улици Војводе Степе од броја 502–504 одређује се назив: *улица Мајнолија*.

2. Улици управној на улици Војводе Степе од броја 492–492А одређује се назив: *улица Хризантема*.

3. Улици пут за Скадриће нова 3 одређује се назив: *улица Дробњачка*.

Вождовац – Јајинци

4. Делу Булевара ЈНА од бр. 111 у Јајинцима одређује се назив: *улица Умејничка*.

Савски венац

5. Парку испред КБЦ „Драгиша Мишовић”, између Булевара кнеза Александра Карђорђевића и улице Хероја Милана Тепића, одређује се назив: *Парк Розали Моршон*.

Стари град

6. Делу улице Француске, од Душанове до Дунавске, одређује се назив: *улица Жоржа Клемансоа*.

7. Делу улице Ђуре Ђаковића, од улице Војводе Добриња до краја, одређује се назив: *улица Поенкареова*.

Чукарица – Жарково

8. Улици Мије Орешког одређује се назив: *улица Проше Милорада Павловића*.

9. Улици Јосипа Дебелјака одређује се назив: *улица Браће Вучковић*.

10. Улици Фрање Вулча одређује се назив: *улица Радована Милошевића*.

11. Улици Ницефора Ниеса одређује се назив: *улица Генерала Милућина Влајића*.

12. Улици Нике Стругара одређује се назив: *улица Сјасовданска*.

13. Улици Похорског батаљона одређује се назив: *улица Примућура Жарка*.

14. Улици Мате Јерковића одређује се назив: *улица Бело врело*.

15. Улици Пере Поповић Аге одређује се назив: *улица Вазнесењска*.

Чукарица – Сремчица

16. Улици Благајској одређује се назив: *улица Злајне Хармоникаша*.

17. Улици Барској 2. део одређује се назив: *улица Сјаре карауле*.

18. Улици Белобродској одређује се назив: *улица Учићелице Дамјанке Глишић*.

19. Улици Беличкој одређује се назив: *улица Сјаровлашка*.

20. Улици Бесињској одређује се назив: *улица Милуна Пејковића*.

21. Улици Беласичкој одређује се назив: *улица Горској цара*.

22. Улици Белостенској одређује се назив: *улица Поро­дице Јосифовић*.
23. Улици Белајској одређује се назив: *улица Породице Празовић*.
24. Улици Батуској одређује се назив: *улица Породице Танасијевић*.
25. Улици Батлавској одређује се назив: *улица Породице Ристић*.
26. Улици Бариљевској одређује се назив: *улица Породице Тричковић*.
27. Улици Бардосанској одређује се назив: *улица Давидовићев сокак*.
28. Улици Браинској одређује се назив: *улица Сћефана Штиљановића*.
29. Улици Бановдолској одређује се назив: *улица Породице Сћекић*.
30. Улици Баловачкој одређује се назив: *улица Породице Никшић*.
31. Улици Бајгорској одређује се назив: *улица Породице Васић*.
32. Улици Бадовачкој одређује се назив: *улица Породице Пејровић*.
33. Улици Бабљачкој одређује се назив: *улица Породице Јовановић*.
34. Улици Ариљачкој одређује се назив: *улица Породице Зарић*.
35. Улици Андровачкој одређује се назив: *улица Симићев џуџељак*.
36. Улици Ајновачкој одређује се назив: *улица Породице Нешић*.
37. Улици Белопољској одређује се назив: *улица Каје­тјана Дерока*.
38. Улици Белућкој одређује се назив: *улица Породице Симоновић*.
39. Улици Берковачкој одређује се назив: *улица Породице Засјавниковић*.
40. Улици Бивољачкој одређује се назив: *улица Јеврема Нешића*.
41. Улици Билушкој одређује се назив: *улица Милићево сокаче*.
42. Улици Биначкој одређује се назив: *улица Николићев њрилаз*.
43. Улици Бистрижинској одређује се назив: *улица По­родице Недељковић*.
44. Улици Бобској одређује се назив: *улица Породице Ранковић*.
45. Улици Богошевачкој одређује се назив: *улица Породице Миљковић*.
46. Улици Божовачкој одређује се назив: *улица Русалкина*.
47. Улици Бољетинској одређује се назив: *улица Драјо­мира Глишића*.
48. Улици Брадашкој одређује се назив: *улица Прве бразде*.
49. Улици Браинској одређује се назив: *улица Јованче Мишића*.
50. Улици Брвеничкој одређује се назив: *улица Породице Танић*.
51. Улици Бресничкој одређује се назив: *улица Павловој луѓа*.
52. Улици Брњачкој одређује се назив: *улица Равногорска*.
53. Улици Бресјачкој одређује се назив: *улица Виногра­дарска*.
54. Улици Бродској одређује се назив: *улица Сјарих орача*.
55. Улици Брутској одређује се назив: *улица Комићска*.
56. Улици Будисавској одређује се назив: *улица Коли­бинска*.
57. Улици Бусињској одређује се назив: *улица Тесарска*.
58. Улици Ваганешкој одређује се назив: *улица Риђанска*.
59. Улици Валачкој одређује се назив: *улица Хитрих косача*.
60. Улици Забрђској одређује се назив: *улица Карановачка*.
61. Улици Злопечкој одређује се назив: *улица Палецка*.
62. Улици Избичкој одређује се назив: *улица Кир-Јањина*.
63. Улици Истинићкој одређује се назив: *улица Славице Сјевановића*.
64. Улици Помазатинској одређује се назив: *улица Кне­за Селимира*.
65. Улици Понорачкој одређује се назив: *улица Нер­е­тљанска*.
66. Улици Велетинској одређује се назив: *улица Појки­вачка*.
67. Улици Виланичкој одређује се назив: *улица Белој крина*.
68. Улици Ждрелничкој одређује се назив: *улица Илије Васића*.
69. Улици Жеровничкој одређује се назив: *улица Поро­дице Ракић*.
70. Улици Житињској одређује се назив: *улица Породи­це Сјарчевић*.
71. Улици Житковачкој одређује се назив: *улица Блајо­ја Казанџије*.
72. Улици Локвичкој одређује се назив: *улица Ве­т­ић­и­љ­а*.
73. Улици Лоћанској одређује се назив: *улица Породице Гајић*.
74. Улици Лужанској одређује се назив: *улица Тисова*.
75. Улици Лукарској одређује се назив: *улица Блајоја Симића Фузије*.
76. Улици Љевошкој одређује се назив: *улица Белој бреѓа*.
77. Улици Љубижданској одређује се назив: *улица Златињих везиља*.
78. Улици Љутоглавској одређује се назив: *улица Сјоја­на Симића*.
79. Улици Мажићкој одређује се назив: *улица Жуће дуње*.
80. Улици Магазитској одређује се назив: *улица Лијарска*.
81. Улици Мамушкој одређује се назив: *улица Исаије Србина*.
82. Улици Матичанској одређује се назив: *улица Славон­ских сјаза*.
83. Улици Миравачкој одређује се назив: *улица Же­ле­знички џуј*.
84. Улици Врановачкој одређује се назив: *улица Јаворова*.
85. Улици Врачевској одређује се назив: *улица Породице Сјанковић*.
86. Улици Врбештичкој одређује се назив: *улица Поро­дице Сјојановић*.
87. Улици Косовско Врбничкој одређује се назив: *улица Лонџинова*.
88. Улици Газиводској одређује се назив: *улица Ранка Маринковића*.
89. Улици Главничкој одређује се назив: *улица Породи­це Илић*.
90. Улици Главотинској одређује се назив: *улица Кири­цијска*.
91. Улици Глоговачкој одређује се назив: *улица Сјуде­них врела*.
92. Улици Гораждевачкој одређује се назив: *улица Хај­дучка*.
93. Улици Дољачкој одређује се назив: *улица Косметска*.
94. Улици Драганачкој одређује се назив: *улица Пејтра Николића*.
95. Улици Драгашкој одређује се назив: *улица Белових јаруга*.
96. Улици Дреноглавској одређује се назив: *улица Јеле­не Дечанске*.
97. Улици Дробњачкој одређује се назив: *улица Живка Тодоровића*.
98. Улици Дрсничкој одређује се назив: *улица Породице Марковић*.
99. Улици Јуничкој одређује се назив: *улица Пејтра Ник­шића*.
100. Улици Косовско Јошаничкој одређује се назив: *ули­ца Породице Михаиловић*.
101. Улици Јарињској одређује се назив: *улица Силуанова*.
102. Улици Јањевској одређује се назив: *улица Синице Немањића*.

103. Улици Великохочкој одређује се назив: *улица Поролице Радосављевић*.
104. Улици Видењској одређује се назив: *улица Пивљанска*.
105. Улици Витинској одређује се назив: *улица Породице Димић*.
106. Улици Витомиричкој одређује се назив: *улица Поролице Маринковић*.
107. Улици Владовској одређује се назив: *улица Кујунџијска*.
108. Улици Мушниковској одређује се назив: *улица Торбановачка*.
109. Улици Непољској одређује се назив: *улица Сџарој Кайџана*.
110. Улици Косовско Неродимској одређује се назив: *улица Породице Сџојић*.
111. Улици Огоштанској одређује се назив: *улица Поролице Милошевић*.
112. Улици Орланској одређује се назив: *улица Шарџанска*.
113. Улици Осојанској одређује се назив: *улица Породице Ђорђевић*.
114. Улици Ошљанској одређује се назив: *улица Софије Јовановић*.
115. Улици Панатинској одређује се назив: *улица Абаџијска*.
116. Улици Парловској одређује се назив: *улица Драјице Каџиковић*.
117. Улици Пасјанској одређује се назив: *улица Белих вила*.
118. Улици Паштричкој одређује се назив: *улица Милоја Милојевића*.
119. Улици Плављанској одређује се назив: *улица Макарија Соколовића*.
120. Улици Племетинској одређује се назив: *улица Мошћаничка*.
121. Улици Плешинској одређује се назив: *улица Вредних њакаља*.
122. Улици Плужинској одређује се назив: *улица Михаила Ковачевића*.
123. Улици Клинској одређује се назив: *улица Обреновића*.
124. Улици Колкотској одређује се назив: *улица Породице Живковић*.
125. Улици Клопотничкој одређује се назив: *улица Поролице Радојчић*.
126. Улици Коморанској одређује се назив: *улица Таковској Грофа*.
127. Улици Копривничкој одређује се назив: *улица Породице Божјић*.
128. Улици Коретинској одређује се назив: *улица Поролице Милосављевић*.
129. Улици Косорићкој одређује се назив: *улица Породице Мићковић*.
130. Улици Коришкој одређује се назив: *улица Мијајковић*.
131. Улици Котлинској одређује се назив: *улица Граничка*.
132. Улици Кошутувачкој одређује се назив: *улица Чедомира Појовића*.
133. Улици Криљевској одређује се назив: *улица Љубице Кујинџић*.
134. Улици Крстачкој одређује се назив: *улица Злајних руковети*.
135. Улици Кузминској одређује се назив: *улица Јована Мејџеориче*.
136. Улици Лабљанској одређује се назив: *улица Сџефана Бранковића*.
137. Улици Лапљеселској одређује се назив: *улица Илије Вукићевића*.
138. Улици Лаушкој одређује се назив: *улица Кнеза Михајла Вишевића*.
139. Улици Леочинској одређује се назив: *улица Пејтра Јокића*.
140. Улици Каличанској одређује се назив: *улица Милорада Јосифовића Шоје*.
141. Улици Клечкој одређује се назив: *улица Живојина Недељковића*.
142. Улици Горњобитинској одређује се назив: *улица Црвене сџране*.
143. Улици Готовушкој одређује се назив: *улица Васиљевачка*.
144. Улици Воговској одређује се назив: *улица Чокеџинска*.
145. Улици Волујачкој одређује се назив: *улица Ђурђина*.
146. Улици Враговачкој одређује се назив: *улица Сџаре Ранке*.
147. Улици Косовско Вранићка одређује се назив: *улица Милутинова*.
148. Улици Грабовачкој одређује се назив: *улица Немањића*.
149. Улици Граничарској одређује се назив: *улица Породице Живановић*.
150. Улици Гребеничкој одређује се назив: *улица Милке и Тоше Руса*.
151. Улици Грмовској одређује се назив: *улица Живана Танића*.
152. Улици Грнчарској одређује се назив: *улица Докџора Бранка и Јелене*.
153. Улици Гуштеричкој одређује се назив: *улица Орланска*.
154. Улици Добравској одређује се назив: *улица Карађорђевића*.
155. Улици Добранчинској одређује се назив: *улица Миломира Пејровића*.
156. Улици Добротинској одређује се назив: *улица Породице Мишић*.
157. Улици Добрушкој одређује се назив: *улица Сеоских задруја*.
158. Улици Дворанској одређује се назив: *улица Љубице Марић*.
159. Улици Дубовачкој одређује се назив: *улица Аце Тричковића*.
160. Улици Дујачкој одређује се назив: *улица Радоја Марковића*.
161. Улици Ђурковачкој одређује се назив: *улица Сџарих воденичара*.
162. Улици Жабељској одређује се назив: *улица Породице Миловановић*.
163. Улици Ждрелској одређује се назив: *улица Живана Тодоровића*.
164. Улици Жегарској одређује се назив: *улица Живана Живановића*.
165. Улици Мирушкој одређује се назив: *улица Учићеља Чеде*.
166. Улици Млечанској одређује се назив: *улица Породице Дамњановић*.
167. Улици Мојстирској одређује се назив: *улица Учићеља Живка*.
168. Улици Мочарској одређује се назив: *улица Породице Панићелић*.
169. Улици Мраморачкој одређује се назив: *улица Ције Миљковића*.
170. Улици Лешаничкој одређује се назив: *улица Пејтра Марковића*.
171. Улици Београдској 6 део – 7 прилаз б одређује се назив: *улица Царице Маре*.
172. Улици Београдској 1 део (нова улица паралелна са истоименом улицом Београдска 1 део – предлог улица Учитељице Дамјанке Глишић) одређује се назив: *улица Породице Пајић*.
173. Улици Београдској 6 део – 7 прилаз ц одређује се назив: *улица Василије Вукојић*.
174. Улици Београдска 23 део одређује се назив: *улица Виланичка*.
175. Улици Београдска 24 део одређује се назив: *улица Брацина*.
176. Улици Београдској 25 део одређује се назив: *улица Крвних њива*.

Раковица

177. Улици од манастира према цркви у Раковици паралелној са Улицом патријарха Димитрија одређује се назив: *улица Гуслара Перуна*.

II – Ово решење објавити у „Службеном листу града Београда”.

Скупштина града Београда

Број 015-510/06-С, 29. новембра 2006. године

Председник
Милорад Перовић, с. р.

Скупштина града Београда на седници одржаној 29. новембра 2006. године, на основу члана 27. Закона о јавним предузећима и обављању делатности од општег интереса („Службени гласник РС”, бр. 25/00, 25/02, 107/05 и 108/05) и члана 31. став 1. тачка 15. Статута града Београда („Службени лист града Београда”, бр. 14/04, 30/04 и 19/05), донела је

РЕШЕЊЕ**О ДАВАЊУ САГЛАСНОСТИ НА СТАТУТ ЈАВНОГ КОМУНАЛНОГ ПРЕДУЗЕЋА „БЕОГРАД-ПУТ”****Члан 1.**

Даје се сагласност на Статут Јавног комуналног предузећа „Београд-пут”, IV/1 број 1911/1 од 20. априла 2006. године.

Члан 2.

Ово решење објавити у „Службеном листу града Београда”.

Скупштина града Београда

Број 110-512/06-С, 29. новембра 2006. године

Председник
Милорад Перовић, с. р.

Скупштина града Београда на седници одржаној 29. новембра 2006. године, на основу члана 12. Закона о делатностима од општег интереса у области културе („Службени гласник РС”, број 49/92) и чл. 10. и 31. Статута града Београда („Службени лист града Београда”, бр. 14/04, 30/04 и 19/05), донела је

РЕШЕЊЕ**О ДАВАЊУ САГЛАСНОСТИ НА СТАТУТ ЦЕНТРА ЗА КУЛТУРУ „ГРОЦКА” ИЗ ГРОЦКЕ, УЛИЦА СМЕДЕРЕВСКИ ПУТ БР. 174**

1. Даје се сагласност на Статут Центра за културу „Гроцка” из Гроцке који је усвојио привремени Управни одбор Центра за културу „Гроцка” на седници одржаној 10. јула 2006. године.

2. Ово решење објавити у „Службеном листу града Београда”.

Скупштина града Београда

Број 110-513/06-С, 29. новембра 2006. године

Председник
Милорад Перовић, с. р.

Градоначелник града Београда 13. новембра 2006. године, на основу чл. 8. и 46. Одлуке о ауто такси превозу („Службени лист града Београда”, број 29/05) и члана 48. тачка 8. Статута града Београда („Службени лист града Београда”, бр. 14/04, 30/04 и 19/05), донео је

ПРАВИЛНИК**О ПРОГРАМУ И НАЧИНУ ПОЛАГАЊА ИСПИТА ЗА ОБАВЉАЊЕ ТАКСИ ПРЕВОЗА****I – ОСНОВНЕ ОДРЕДБЕ****Члан 1.**

Овим правилником утврђује се програм и начин полагања испита о познавању града Београда, прописа из области ауто такси превоза путника и страног језика (у даљем тексту: испит).

Програм испита саставни је део овог правилника.

Члан 2.

Испит, према одредбама овог правилника, може полагаати лице (у даљем тексту: кандидат) које испуњава следеће услове:

- да има звање возача путничког аутомобила трећег степена стручне спреме, или звање возача аутобуса и теретног моторног возила четвртог степена стручне спреме, или звање техничара друмског саобраћаја, или звање возача специјалисте петог степена стручне спреме;
- да има возачку дозволу „Б” категорије најмање седам година;
- да има радно искуство на пословима возача моторног возила најмање пет година.

Испит се полаже за добијање сертификата о познавању града Београда, прописа из области ауто такси превоза путника и страног језика.

Сертификат из става 2. овог члана може се користити само у поступку добијања такси дозволе, у складу са Одлуком о ауто такси превозу.

II – ПРОГРАМ ЗА ПОЛАГАЊЕ ИСПИТА**Члан 3.**

Програм испита обухвата следеће области:

- познавање града Београда;
- познавање општих прописа који регулишу делатност такси превоза путника;
- познавање прописа који регулишу безбедност саобраћаја на путевима, превоз у друмском саобраћају и такси превоз;
- познавање страног језика.

III – НАЧИН ПОЛАГАЊА ИСПИТА**Члан 4.**

Испит се полаже пред Комисијом за полагање испита о познавању града Београда, прописа из области ауто такси превоза путника и страног језика (у даљем тексту: комисија), коју образује градоначелник града Београда, на период од две године.

Комисија се састоји од председника, три члана и секретара, који имају заменике.

Председник и чланови комисије су испитивачи за одређене области из Програма полагања испита.

У случају потребе, за одређене области, могу се ангажовати испитивачи ван састава комисије.

О ангажовању испитивача из става 4. овог члана градоначелник града Београда доноси посебно решење.

Председнику, члановима комисије, ангажованим лицима из става 4. овог члана, секретару и њиховим заменицима припада накнада за рад у комисији.

Висина накнаде из става 6. овог члана одређује се решењем о образовању комисије.

Члан 5.

Председник, чланови и испитивачи у комисији морају имати најмање високу школску спрему из области коју испитују.

Члан 6.

Административно-стручне и техничке послове везане за полагање испита обавља организациона јединица Градске управе, надлежна за послове привреде (у даљем тексту: организациона јединица).

Члан 7.

Организациона јединица најмање једном годишње расписује оглас у дневним новинама, на који се могу пријавити заинтересовани за полагање испита.

Оглас из става 1. овог члана нарочито садржи: предмет огласа, датум и место полагања испита, назнаку да се пријава подноси организационој јединици, рокове за подношење пријава, садржину пријаве, доказе који се подносе уз пријаву, износ трошкова полагања стручног испита, број рачуна на који се уплаћује износ трошкова за полагање испита и друге податке.

Члан 8.

Трошкове полагања испита, као и трошкове полагања поправног испита (накнада за полагање испита, објављивање огласа, коришћење сале за полагање испита, припрема питања за писмени део, компјутерска обрада, штампање, умножавање материјала, издавање уверења) утврђује решењем градоначелник града Београда.

Трошкове из става 1. овог члана сноси кандидат.

Члан 9.

Писмена пријава кандидата за полагање испита садржи:

- име, очево име и презиме,
- датум и место рођења,
- јединствени матични број,
- податке о пребивалишту,
- врсту школске спреме и смер који је завршио,
- страни језик који жели да положи,
- податак о томе који пут положи испит.

Члан 10.

Уз пријаву из члана 9. овог правилника кандидат прилаже:

- извод из матичне књиге рођених,
- оверен препис дипломе о завршеној школи,
- оверену фотокопију возачке дозволе „Б” категорије,
- потврду послодавца о врсти послова на којима је радио и радном искуству,
- доказ о у уплати средстава на име трошкова полагања испита.

Члан 11.

Кандидату који не испуњава услове прописане у члану 2. овог правилника или који уз пријаву не приложи доказе из члана 10. овог правилника, неће се одобрити полагање испита.

Члан 12.

Полагање испита обавља се, по правилу, у току једног дана.

Испит се положи писмено и усмено.

Кандидат који уз пријаву приложи оверену фотокопију сертификата о познавању страног језика – ниво средњи I, не може испит из познавања страног језика.

Председник комисије, пре полагања испита, утврђује идентитет сваког кандидата увидом у његову личну карту или пасош.

Испит не може полагати кандидат који нема личну карту или пасош код себе. Такав кандидат се удаљава са испита, а податак о томе уноси се у записник.

Члан 13.

Писмени део испита кандидат полаже тако што попуњава тестове.

Тестове за полагање испита припрема комисија.

Тестови садрже одређени број питања са најмање два одговора, од којих је један тачан.

Тестови могу да садрже и питања на која кандидат треба да упише одговор текстуално или бројком.

Одговори на питања у сваком тесту вредновани су одређеним бројем бодова зависно од значаја питања.

Одговори на тест вредновани су са укупно 100 бодова.

Члан 14.

За припрему и организацију теста одговорна је комисија.

Обрасци тестова за полагање испита саставља и умножава комисија. Сваки образац мора бити оверен печатом организационе јединице.

Обрасци се до дана полагања испита чувају у закључаном боксу или у орману, а кључ од бокса, односно ормана налази се код председника комисије.

Председник комисије преузима потребан број образаца тестова на дан одржавања теста. По одржаном тесту, вишак образаца се ковертира и предаје председнику комисије.

Члан 15.

Време за израду теста износи 90 минута, рачунајући од времена поделе теста кандидатима.

Кандидат не може да напусти просторију у којој се положи тест и дужан је да преда одговоре на тест у времену предвиђеном за израду. Уколико по истеку овог времена не преда одговоре или у току полагања одустане, сматраће се да тест није положио.

Кандидат може на свако питање дати, односно заокружити само један одговор. Свако брисање или исправка датог одговора сматра се као нетачан одговор.

Кандидат који преда одговоре дужан је да напусти просторију у којој се положи тест.

Члан 16.

Ако се кандидат на тесту служи недозвољеним средствима (коришћење уџбеника, бележака, мобилних телефона, преписивање и друго), комисија ће удаљити кандидата са теста. У том случају сматра се да кандидат није положио испит.

Члан 17.

Кандидат је положио тест ако је одговорима на питања и тесту постигао најмање 90% укупног броја бодова.

Члан 18.

Резултате теста утврђује комисија у пуном саставу, одмах по обављеном тесту.

Комисија оцењује кандидате оценом „положио” или „није положио”.

Кандидат има право увида у свој тест, који врши пред комисијом, која му по потреби даје и образложење.

Члан 19.

Секретар комисије саопштава резултат теста.

Кандидат који је положио тест позива се на усмени део испита.

Кандидат који није положио тест не може бити позван на усмени део испита.

Члан 20.

Усмени део испита састоји се из четири предмета:

- познавање општих прописа;
- познавање прописа који регулишу безбедност саобраћаја на путевима: превоз у друмском саобраћају и такси превоз;
- познавање града Београда;
- познавање страног језика.

Члан 21.

Начин усменог испитивања утврђује комисија.

Знање кандидата показано на усменом испиту оцењује се посебно из сваког предмета оценом „положио” или „није положио”

Члан 22.

О полагању усменог дела испита води се записник.

Записник садржи: име, презиме и пребивалиште кандидата; састав комисије и име и презиме испитивача; место, дан и час полагања испита; питања из усменог дела испита; оцену из сваког предмета и коначан успех кандидата, податке о одлагању или одустанку од испита, као и о упућивању на поправни испит и друге податке од значаја за полагање испита.

Записник о току усменог дела испита води секретар комисије.

Записник потписују председник, чланови и секретар комисије.

Записнику се придружује и тест кандидата.

Члан 23.

По завршеном усменом испиту, комисија оцењује целокупан успех кандидата.

Кандидат је положио испит када је оцењен са оценом „положио” из сва четири предмета.

Председник комисије јавно саопштава кандидатима резултат испита.

Члан 24.

Кандидат се упућује да понови полагање дела усменог испита (у даљем тексту: поправни испит), уколико је из једног, односно два предмета оцењен оценом „није положио”.

Кандидат је дужан да за поновно полагање дела усменог испита уплати накнаду која износи 50% од висине накнаде за полагање испита.

Испит из става 1. овог члана може да се обнови најраније за месец дана, а најдуже за три месеца од претходног полагања.

Члан 25.

Кандидат је положио испит када је оцењен са оценом „положио” из предмета које је полагао на поправном испиту.

Члан 26.

На молбу кандидата, комисија може започети испит да одложи до два месеца, ако је кандидат због болести или других оправданих разлога спречен да полаже испит у утврђеном року.

Уз молбу за одлагање испита кандидат је дужан да приложи доказе.

Члан 27.

Ако кандидат не приступи полагању испита у време одређено за полагање испита, ако изричито или прећутно одустане од полагања започетог испита (пре почетка испита изјави да од испита одустаје, не преда одговоре на тест, не приступи испиту у време почетка поправног испита) и када не приступи полагању у року за који је испит одложен, сматра се да није положио испит.

Члан 28.

Кандидат који сматра да његов успех није правилно оцењен има право да у року од двадесет четири часа после саопштења успеха писмено приговори комисији.

Комисија је дужна да о приговору одлучи у року од три дана од дана пријема приговора.

Члан 29.

Ако усвоји приговор, комисија може да понови испит из једног или свих предмета, или да преиначи раније дату оцену.

Члан 30.

Кандидат који је испит полагао и није положио, може испит поново да полаже кад истекне два месеца од завршетка претходног полагања.

Кандидат који испит није положио због тога што није приступио полагању одложеног испита, може га поново полагати после два месеца од истека времена за које је испит одложен.

Члан 31.

На основу записника о полагању испита, кандидату који је положио испит, организациона јединица издаје сертификат о положеном испиту, у року од седам дана од дана полагања испита.

Сертификат из става 1. овог члана садржи:

- назив органа који издаје сертификат,
- пропис на основу којег се издаје,
- назив Комисије пред којом је кандидат полагао испит,
- име, презиме, датум и место рођења кандидата,
- пребивалиште кандидата,
- датум и место полагања испита,
- регистарски број евиденције,
- датум и место издавања сертификата;
- потпис председника комисије у левом доњем углу
- потпис руководећег радника организационе јединице у десном доњем углу оверен печатом организационе јединице.

Члан 32.

Евиденцију лица која су полагала испит води организациона јединица.

Евиденција из става 1. овог члана садржи регистарски број евиденције, као и податке о кандидату и то: име и презиме, годину и место рођења, пребивалиште, датум полагања испита, као и податке о успеху на испиту и датуму издавања сертификата.

IV – ПРЕЛАЗНЕ И ЗАВРШНЕ ОДРЕДБЕ

Члан 33.

Ступањем на снагу овог правилника престаје да важи Решење о одређивању школа које ће организовати и спроводити испит из познавања града Београда и прописа који регулишу такси превоз путника у Београду („Службени лист града Београда”, број 3/91).

Члан 34.

Овај правилник ступа на снагу осмог дана од дана објављивања у „Службеном листу града Београда”

Градоначелник града Београда

Број 3-2553/06-Г, 13. новембра 2006. године

Градоначелник
Ненад Богдановић, с. р.

ПРОГРАМ**ПОЛАГАЊА ИСПИТА ЗА ОБАВЉАЊЕ
ДЕЛАТНОСТИ АУТО ТАКСИ ПРЕВОЗА ПУТНИКА**

А. Програм полагање испита за обављање делатности ауто такси превоза путника обухвата следеће испитне области:

I – ПОЗНАВАЊЕ ГРАДА БЕОГРАДА

Програм испита из познавања града Београда обухвата познавање улица у граду, утврђивање најкраћих праваца на путу од полазишта до одредишта путника, као и познавање локација најважнијих објеката у граду, и то: објекти државне заједнице СЦГ (Скупштина, Влада, МИП и др.); објекти републичких органа (Скупштина, Влада, МУП); објекти

органа града Београда и градске управе, локалне самоуправе и градске општине; седиште јавних комуналних и других јавних предузећа; објекти правосудних органа (општински, окружни, врховни, трговински и прекршајни суд, војни суд); амбасаде и конзуларна представништва; домови здравља, болнице и друге здравствене установе (Клинички центар Србије, Ургентни центар, ВМА и др.); установе дечије и социјалне заштите (предшколске установе, центри за социјални рад, домови за смештај старих лица), објекти образовања (основне, средње школе и факултети); хотели и значајни угоститељски објекти у Београду; седишта установа културе и спортских центара (позоришта, музеји, галерије, биоскопи, спортски објекти и други); историјски и културни споменици (Калемегданска тврђава, Гардош и старо језгро Земун, Конак кнегиње Љубице и др); значајни привредни, финансијски и трговински објекти; верско-црквени објекти (цркве, манастири, гробља и др.); ауто мото друштва и ауто сервиси; саобраћајна инфраструктура (Аеородром „Никола Тесла“, Главна железничка станица, БАС, Савско пристаниште, Аутопут Е-70, Е-75, Ибарска магистрала); природни ресурси (Ушће, Ада Циганлија и Савско језеро, Ада Хуја); излетишта (Авала, Космај, Топчидер, Кошутњак, Липовачка шума); археолошко налазиште Винча; Сајам и друго.

II – ОПШТИ ПРОПИСИ КОЈИ РЕГУЛИШУ ДЕЛАТНОСТ ТАКСИ ПРЕВОЗА

Ова област обухвата познавање прописа и законских норми који регулишу делатност обављања ауто такси превоза, и то:

– *Закон о приватним предузетницима* – основне одредбе: оснивање радње за обављање самосталне делатности у смислу овог закона, представљање и заступање радње, општи услови за обављање делатности: општи услови које мора да испуни физичко лице у поступку оснивања радње.

– *Закон о привредним друштвима* – појам и правне форме привредних друштва; делатност привредног друштва; оснивачки акт привредног друштва; стицање својства правног лица привредног друштва; седиште и пословно име привредног друштва; предузетник: појам предузетника и регистрација радње; одговорност предузетника за обавезе из обављања делатности; пословно име радње, брисање предузетника из регистра.

– *Закон о регистрацији привредних субјеката* – основне одредбе: значење појединих појмова (регистар привредних субјеката, подносилац регистрационе пријаве, регистрациона пријава), предмет регистрације; регистар: подаци у регистру (садржај података о привредном субјекту); регистрационе пријаве: регистрациона пријава предузетника, регистрациона пријава годишњег финансиског извештаја и регистрациона пријава промене назива, седишта и делатности привредног субјекта; прекршај у обављању делатности: обављање делатности под називом који је другачији од имена предузетника, а није пријављен у Регистру привредних субјеката.

– *Закон о раду* – основне одредбе: предмет Закона о раду; уређивање међусобних права и обавеза; права запослених; обавезе запослених; обавезе послодавца; услови за заснивање радног односа; садржај уговора о раду; пробни рад; радни однос на одређено време; заснивање радног односа за обављање послова ван просторија послодавца; радно време (пуно радно време, непуну радно време, скраћено радно време, прековремено рад, ноћни рад и рад у сменама); одмори и одсуства (дневни одмор, стицање права на годишњи одмор, дужина годишњег одмора); одсуства (одсуство уз накнаду зараде, плаћено одсуство); заштита запослених (заштита личних података); зараде запослених (минимална зарада, накнада трошкова у складу са општим актом и уговором о раду); клаузула забране конкуренције; удаљавање запосленог са рада (привремено удаљавање запосленог са рада); измена уговора о раду (измена уговорених услова рада, упућивање на рад код другог послодавца); престанак радног односа (разлози за престанак радног односа, споразумни престанак радног односа, отказ од стране запосленог, отказ од стране посло-

давца, посебна заштита од отказа уговора о раду, отказни рок, новчана накнада); рад ван радног односа (привремени и повремени послови, уговор о делу и допунски рад); појам самозапошљавања; колективни уговори (врсте колективних уговора, важење и отказ колективног уговора).

III – ПОЗНАВАЊЕ ПРОПИСА КОЈИ РЕГУЛИШУ БЕЗБЕДНОСТ САОБРАЋАЈА НА ПУТЕВИМА, ПРЕВОЗ У ДРУМСКОМ САОБРАЋАЈУ И ТАКСИ ПРЕВОЗ

– *Закон о основама безбедности саобраћаја на путевима* – основне одредбе: значење појединих израза („јавни пут”, „аутопут”, „међународни пут”, „регионални пут”, „колловозна трака и врсте саобраћајних трака”, „учесник у саобраћају”, „претицање”, „обилажење”, „пропуштање возила”); путеви: појам мреже јавних путева, разлике између јавног и магистралног пута, услови које мора да испуњава магистрални пут, услови које мора да испуњава аутопут, безбедност на јавном путу; правила саобраћаја: саобраћај на раскрсници (значење светлосних саобраћајних знакова), заустављање и паркирање (места на којима је забрањено паркирање, случајеви у којима је забрањено паркирање), обавезе возача према пешацима (обавезе у случају регулисања саобраћаја светлосним знаковима и обавезе у случају када саобраћај није регулисан светлосним знаковима); саобраћајни знакови: обележавање јавних путева саобраћајним знаковима, врсте саобраћајних знакова; дужности у случају саобраћајне незгоде: дужност учесника у саобраћајној незгоди у којој је неко изгубио живот или је настала већа материјална штета, дужност лица које се затекне или наиђе на место саобраћајне незгоде; возачи: услови под којима возач може да управља моторним возилом и разлози због којих возач не сме да управља моторним возилом.

– *Закон о превозу у друмском саобраћају* – основне одредбе: појам превоза у друмском саобраћају; значење израза („јавни превоз”, „ауто такси превоз”, „линијски превоз”, „путни налог” и „таксиметар”), истицање назива фирме на возилу којим се обавља превоз, ко уређује и обезбеђује јавни превоз путника и ауто такси превоз сходно овом закону; јавни превоз: врсте јавног превоза; појам линијског превоза и ко може обављати линијски превоз, ко може обављати ванлинијски превоз, превоз деце; ред вожње; услови за обављање ванлинијског превоза; превоз за сопствене потребе: појам превоза за сопствене потребе и ко може вршити превоз за сопствене потребе; надзор: ко врши инспекцијски надзор, право и дужности у вршењу инспекцијског надзора.

– *Одлука о ауто такси превозу људи на територији града Београда* – опште одредбе: ко може обављати ауто такси превоз; план потреба за ауто такси превозом у граду; услови за обављање ауто такси превоза; услове које треба да испуни предузетник; услови за правно лице; такси возило: услови које мора да испуни такси возило за обављање делатности ауто такси превоза; сагласност за испуњеност услова за обављање ауто такси превоза; такси исправе и ознаке: исправе такси возача, исправе за такси возило; престанак обављања такси превоза: услови за привремени престанак обављања делатности; услови за брисање радњи из регистра; појам такси стајалишта; цене такси услуга: подаци које треба да садржи рачун о извршеној услузи; казнене одредбе за прекршај који у обављању делатности изврши такси возач.

– *Одлука о јавним паркиралиштима на територији града Београда* – опште одредбе: дефиниција јавних паркиралиштима; врсте јавних паркиралишта; појам општих паркиралишта; појам посебних паркиралишта; врсте посебних паркиралишта; обележавање јавних паркиралишта; одржавање и коришћење јавних паркиралишта: корисник паркиралишта; одређивање паркинг места за возила инвалида; коришћење паркинг места за друге намене; повлашћени корисници паркинг места; обавезе корисника јавног паркиралишта; наплата паркирања: начин наплате паркирања на јавном паркиралишту и контрола наплате паркирања; забране на јавним паркиралиштима; надзор над применом одредаба Одлуке о јавним паркиралиштима на територији града Београда.

– *Решење о одређивању улица у којима се уводи посебан режим саобраћаја (пешачка зона)* – улице централних зона Београда и Земуна у којима се уводи посебан режим саобраћаја; забрана саобраћаја свих возила у одређеним улицама; надлежни орган Градске управе за издавање дозволе за улазак возила у улице пешачке зоне за посебне потребе; навести улице у којима је забрањен саобраћај свих возила од 00,00 до 24,00 часа, осим возила за снабдевање и комуналним возилима.

IV – ПОЗНАВАЊЕ СТРАНОГ ЈЕЗИКА

Испит из познавања страног језика обухвата активно знање тог језика и то: познавање граматике; фонд речи (вокабулар): око 1.800 речи о темама: значајни културни и историјски споменици, аутобуска и железничка станица, банке, пословни и трговински центри, јавна паркиралишта, угоститељски објекти, спортски центри, здравствене установе и др; способност разумевања и говора: читање кратких текстова или чланака са препознатљивим темама, писма, е-маил поруке и слично; сналажење у телефонским разговорима, преношењу порука, размени информација и конверзацији на теме предвиђене овим фондом речи, као и способност писања кратких порука.

Б. ПРЕПОРУЧЕНА ЛИТЕРАТУРА ЗА ПОЛАГАЊЕ ИСПИТА

1. *Закон о превозу у друмском саобраћају* („Службени гласник РС”, бр. 46/95, 66/2001,91/2005), поглавља I, II, III и V;

2. *Закон о основама безбедности саобраћаја на путевима* („Службени лист СФРЈ”, бр. 50/88, 63/88, 80/89, 29/90 и 11/91 и „Службени лист СРЈ”, бр. 34/92, 13/93 – Одлука СУС, 24/94, 41/94, 28/96 и 3/2002 и „Службени гласник РС”, број 101/2005), поглавља I, II, III, IV, V и VI;

3. *Закон о приватним предузећима* („Службени гласник РС” бр. 54/89 и 90/90) и „Службени гласник РС”, бр. 19/91, 46/91, 31/93 – Одлука у СРС, 39/93, 53/93, 67/93, 48/94, 53/95, 35/2002 и 101/2005), поглавља I и II;

4. *Закон о привредним друштвима* („Службени гласник РС”, број 125/ 2004), део други (чл. 48–52);

5. *Закон о рејсирацији привредних субјеката* („Службени гласник РС”, број 55/2004 и 61/ 2005), поглавља I, II, и IV;

6. *Закон о раду* („Службени гласник РС”, бр. 24/2005 и 61/2005), поглавља од I до XX;

7. *Закон о порезу на доходак грађана* („Службени гласник РС”, бр. 24/2001, 80/2002 и 135/2004);

8. *Закон о пензијском и инвалидском осигурању* („Службени гласник РС”, бр. 34/2003, 64/2004 и 85/2005);

9. *Одлука о ауто такси превозу* („Службени лист града Београда” бр. 29/2005);

10. *Одлука о јавним паркиралиштима* („Службени лист града Београда”, број 18/2003);

11. *Решење о одређивању улица у којима се уводи посебан режим саобраћаја (пешачке зоне)*, („Службени лист града Београда” број 18/2005);

12. *Београд без тајни – аутор Зоран Рајајић;*

13. *Улице и тргови Београда – аутор Милан Леко;*

14. *Београд план и водич (картографска грађа) – аутор Тамара Маринковић-Радошевић;*

15. *Водич кроз београдске шетње – аутор Марко Појовић;*

16. *Културно историјски водич Београда – издавач Туристичка организација Београда;*

17. *Водич кроз излетишта Београда – издавач Туристичка организација Београда;*

18. *Туристичка мапа Београда – издавач Туристичка организација Београда;*

19. *У припреми испита из познавања страног језика, уколико се кандидат одреди да полаже енглески, немачки или француски језик, предложено моућности коришћења следеће литературе:*

– *Средњи шемај енглеског језика 2; аутори: др Гордана Пејричић и Ранко Иванчевић;*

– *Средњи шемај француског језика II – аутор Milanka Perret;*

– *Средњи шемај немачког језика II – аутори: Тихомир Гинић и Војислав Владовић.*

Градоначелник града Београда 13. новембра 2006. године, на основу чл. 11. и 45. Одлуке о ауто такси превозу („Службени лист града Београда”, број 29/05) и члана 48. Статута града Београда („Службени лист града Београда”, бр. 14/04, 30/04 и 19/05), донео је

ПРАВИЛНИК

О ИСПИТИВАЊУ ПОГОДНОСТИ И КЛАСИФИКАЦИЈИ ТАКСИ ВОЗИЛА

I – ОСНОВНЕ ОДРЕДБЕ

Члан 1.

Овим правилником уређује се начин и поступак испитивања погодности и класификација моторног возила за такси превоз (у даљем тексту: возило).

Члан 2.

Такси превоз се обавља возилом које је намењено и погодно за такси превоз.

Возило је намењено и погодно за такси превоз ако испуњава услове прописане одредбама члана 10. ст. 1. и 2. Одлуке о ауто такси превозу (у даљем тексту: одлука).

Испитивањем погодности возила утврђује се испуњење услова из става 2. овог члана.

Возила која испуњавају услове о погодности се класификују.

Члан 3.

Испитивање погодности и класификацију возила врши Комисија за испитивање погодности и класификацију возила (у даљем тексту: комисија).

Градоначелник града Београда на предлог организационе јединице Градске управе надлежне за послове привреде (у даљем тексту: организациона јединица) образује комисију на период од две године

Предлог организационе јединице из става 2. овог члана садржи и члана комисије који је предложен од стране овлашћених представника такси возача.

Комисија се састоји од председника и два члана који морају имати најмање високу школску спрему, машинске или саобраћајне струке.

Председнику и члановима комисије припада накнада за рад у комисији, чија се висина одређује решењем о њеном образовању.

Члан 4.

Испитивање погодности и класификација возила врши се у простору опремљеном за испитивање погодности возила, који својим актом одређује организациона јединица.

II – НАЧИН И ПОСТУПАК ИСПИТИВАЊА ПОГОДНОСТИ И КЛАСИФИКАЦИЈА ВОЗИЛА

Члан 5.

Испитивање погодности и класификацију возила комисија обавља на основу упута за испитивање погодности и класификацију возила (у даљем тексту: упут) који издаје организациона јединица.

Организациона јединица издаје упут:

– физичком лицу, које је поднело захтев за издавање сагласности за обављање делатности такси превоза, ако је испунило услове из члана 8. става 1. тач. 1–8. одлуке, а правном лицу које је поднело захтев за издавање сагласности за обављање делатности такси превоза, ако је испунило услове из члана 9. става 1. тач. 1–5. одлуке (у даљем тексту: први преглед), у року од три дана од дана утврђивања да је испунило ове услове;

– правном лицу или предузетнику који обављају делатност такси превоза, који је дужан да се за издавање упута

обрати организационој јединици најкасније у року од три дана пре истека рока важења потврде о погодности и класификацији возила (у даљем тексту: редован преглед);

– правном лицу или предузетнику који обављају делатност такси превоза, а који врши замену возила за које има важећу потврду о погодности и класификацији возила (у даљем тексту: замена возила), у року од три дана од дана пријаве промене.

Организациона јединица доставља правном лицу, односно предузетнику из става 2. тачка 2. овог члана, обавештење о обавези извршења редовног прегледа, најмање десет дана пре дана обављања испитивања погодности и класификације возила.

Организациона јединица уз упут издаје образац, у којем податке за идентификацију возила попуњава овлашћено лице у правном лицу, односно предузетник или физичко лице у случајевима из става 2. овог члана.

Члан 6.

Упут садржи:

– податке о власнику возила односно кориснику возила по основу уговора о лизингу (у даљем тексту: корисник возила);

– датум и место обављања испитивања погодности и класификације возила;

– податак да ли се испитивање погодности и класификација возила обавља први пут у редовном прегледу или приликом замене возила;

– назнаку докумената које је власник, односно корисник возила дужан да донесе на увид као доказ о испуњености услова; податак о висини административне таксе и броју рачуна на који се уплаћује.

Власник, односно корисник возила је дужан да донесе на увид комисији следећа документа:

– саобраћајну дозволу за возило;

– полису осиграња путника од последица несрећног случаја у јавном превозу;

– ако је власник односно корисник возила поставио на крову возила рекламни пано, сагласност организационе јединице за постављање рекламног паноа;

– ако је власник односно корисник возила правно лице, овлашћење којим се физичко лице овлашћује да у име и за рачун правног лица изврши испитивање погодности и класификацију возила;

– ако је власник односно корисник возила предузетник који такси превоз обавља са кровном ознаком правног лица, потврду правног лица о праву коришћења кровне ознаке, односно потврду о враћању кровне ознаке правном лицу.

Члан 7.

О раду комисије води се записник који садржи: датум и место испитивања погодности и класификације возила, имена присутних чланова комисије, податке о власнику или кориснику возила, податке о идентификацији и прегледу возила чија се подобност испитује и податке о класификацији возила.

Примедбе комисије у поступку уносе се у записник и одређује се рок за отклањање недостатака.

Записник потписују чланови комисије и власник односно корисник возила, а примерак записника у коме су констатоване неправилности и одређен рок за отклањање недостатака уручује се власнику односно кориснику возила.

Члан 8.

Испитивање погодности и класификацији возила поред чланова комисије, присуствује овлашћено лице у правном лицу, односно предузетник или физичко лице коме је организациона јединица издала упут.

Пре почетка испитивања погодности и класификације возила лице из става 1 овог члана, дужно је да комисији преда упут, читко попуњен образац из члана 5. става 4. овог правилника и документа набројана у упуту.

Уколико лице из става 1. овог члана не приложи тражене доказе, комисија неће одобрити испитивање погодности и класификацију возила, о чему ће сачинити записник са примедбама и одредити рок од три дана за отклањање недостатака.

А. Испитивање погодности возила

Члан 9.

Испитивање погодности возила за такси превоз обухвата поступак идентификације возила, визуелни и функционални преглед.

Члан 10.

Комисија обавља идентификацију возила на основу увида у саобраћајну дозволу и возило, при чему се проверавају подаци који су унети у образац из члана 5. става 4. овог правилника.

Ако комисија у поступку идентификације возила утврди нетачност односно несагласност података, сачиниће записник са примедбама и одредити рок за отклањање недостатака.

Након завршеног поступка идентификације возила, комисија обавља визуелни преглед возила.

Члан 11.

Визуелним прегледом возила комисија утврђује испуњеност следећих услова:

– да је возило без спољашњих оштећења;

– да је унутрашњост возила (седишта, оплате врата и крова, подне облоге, облоге простора за смештај пртљага, рукохвати, ручице за отварање врата, ручице за отварање прозора и сл.) без оштећења;

– да је возило чисто;

– да је возило обојено у јединствену боју у складу са чланом 10. ставом 1. тачке 14. и чланом 41. ставом 3. одлуке;

– да возило има највише пет седишта, рачунајући и седиште возача;

– да су седишта у возилу правилно постављена и причвршћена, тако да путник гледа у правцу кретања возила, а задњи део седишта да обезбеђује довољну сигурност путника;

– да возило има најмање четвора врата;

– да возило има електронски уређај, који садржи дигитални таксиметар са штампачем за издавање рачуна, активним екраном, GPS-ом и читачем кредитних картица, који је постављен тако да износ који се откуцава буде видљив;

– да је возило опремљено паник тастером;

– да је таксиметар постављен тако да је доступан возачу у току вожње и да је видљив од стране путника који седе на задњем седишту возила (мора бити постављен у зони средишње конзоле возила);

– да је возило опремљено камером за видео надзор унутрашњости возила;

– да је возило опремљено инсталацијом за осветљење кровне ознаке „TAXI“;

– да возило има важећи ценовник постављен тако да његов садржај буде видљив путницима;

– да возило има носач идентификационог картон са носачем, који је постављен тако да исти буде истакнут на видном месту;

– да је бочна ознака такси возила постављена у складу са чланом 7. ставом 7. Упутства о изгледу и издавању такси исправа и ознака;

– да је возило означено одговарајућим хомологацијским ознакама којима се доказује да тип возила испуњава услове из Уредбе о хомологацији возила („Службени лист СРЈ”, број 51/98);

– да је под возила прекривен подлогом која је издржљива, спречава клизање и стварање прашине;

– ако је висина пода возила од тла већа од 410 mm мора постојати степеник обложен подлогом која не клиза;

– да је покривка унутрашњости возила и кровна правилно израђена и постављена;

– да је возило опремљено противпожарним уређајем;

– да је свако седиште у возилу опремљено сигурносним појасевима према декларацији произвођача, без видљивих оштећења и нечистоћа у возилу;

– да је кровна ознака „TAXI“ постављена у складу са пројектом из члана 10. става 1. тачка 15. одлуке;

– да кровна ознака „TAXI“ није заклоњена другим ознакама чије постављање је дозвољено;

– да је кровна ознака „TAXI“ постављена на магнетну носећу плочу на безбедан начин;

– да је кровна ознака „TAXI“ повезана са системом за напајања електричном енергијом возила помоћу одговарајућег прикључка који омогућава да се осветљавајући део кровне ознаке аутоматски пали, односно гаси преко таксиметра.

У случају првог прегледа возила не утврђује се испуњеност услова из тачке 14. и 22–25. става 1. овог члана.

Након завршеног визуелног прегледа возила, комисија обавља функционални преглед возила.

Члан 12.

Функционалним прегледом возила комисија врши проверу исправности рада следећих уређаја и опреме:

– светлосно-сигналних делова и уређаја на возилу (сијалице, фарови, мигавци, кровне ознаке и др.);

– помоћних уређаја на возилу (брисачи ветробранских стакала, брисачи фарова ако постоје, вентилација возила, електричне команде за отварање прозора, подешавање наслона седишта, померање седишта и сл.);

– размак осовине, ширине возила и запремине пртљажног простора, према условима прописаним чланом 10. став 1. тачка 3. одлуке;

– инсталације за осветљење кровне ознаке повезано на прикључак у возилу преко таксиметра, тако да се аутоматски пали или гаси сијалица која осветљава натпис „TAXI“ на кровној ознаци;

– електронског уређаја који садржи дигитални таксиметар са штампачем за издавање рачуна, активним екраном, GPS-ом и читачем кредитних картица, који мора бити исправан, баждарен на важећу тарифу, пломбиран и постављен тако да износ који се откуцава буде видљив и да се његовим укључењем светло на кровној ознаци „TAXI“ искључује;

– паник тастера и камере за видео надзор унутрашњости возила,

– унутрашњег осветљења које осветљава простор за путнике;

– врата возила која се са спољне и унутрашње стране отварају без помоћи возача и да се прозори правилно отварају и затварају

Функционално испитивање погодности такси возила обухвата и проверу исправности свих уређаја и система из члана 13. тачке 1. подтачка Б. и тачке 2. подтачка Б, на основу којих се врши класификација возила.

У случају првог прегледа возила, не утврђује се испуњеност услова из тачке 4. става 1. овог члана.

Ако комисија у поступку визуелног и функционалног прегледа возила утврди да возило не испуњава услове прописане одредбама чл. 11. и 12. овог правилника, обуставиће поступак испитивања погодности, сачинити записник са примедбама и одредити рок од 15 дана за отклањање недостатака.

Б. Класификација возила

Члан 13.

Комисија класификује возило када утврди да је возило погодно за такси превоз, према броју бодова остварених по основу критеријума:

- безбедности возила,
- погодности за такси возило,
- заштите околине и енергетске ефикасности.

1. Безбедност (максимум 50 бодова)

А. Старост возила (макс. 40 бодова)

Године старости	0-10	11-14	15-17	18-19	20 и више
Број бодова	40	30	20	10	0

Б. Системи безбедности возила

(макс. 5 + 5 = 10 или 10 за интегрисани систем)

– Активна безбедност (макс. 5 бодова):

Систем	Систем против блокаде задњих точкова при коцкању - ABS	Систем против проклизавања погонских точкова - АСР	Електронска расподела сила - ЕБД	Систем против претрњања возила - РОН	Електронска контрола стабилности - ЕСП	Електронска контрола стабилности - ЕСП + БАС
Број бодова	1	1	1	1	3	4

– Пасивна безбедност (макс. 5 бодова):

Систем	Ваздушни јастуци			Активни ослоници за главу
	Возач	Возач + сувозач	Возач + сувозач + бочне заштите	
Број бодова	1	2	4	1

– Интегрисана активна и пасивна безбедност (према декларацији произвођача): 10 бодова

2. Погодност за такси возило (макс. 30+15 = 45 бодова)

А) Сегмент возила – према прегледу (макс. 30 бодова)

Сегмент возила	Б	Ц + Д + Е
Број бодова	20	30

Преглед поделе возила по сегментима

Сегмент	Запремина мотора [cm³]	Дужина возила [m]	Друго	Примери
„Б“ нижа средња класа („lower – medium“)	1.300 до 2.000	до 4,23		Golf, Toyota Corola
„Д“ виша средња класа („upper – medium“)	1.600 до 2.800	до 4,47		Ford Mondeo, Opel Vectra
„Д“ Класа наменских возила („executive“)	2.000 до 3.500	до 4,80	карпосерија лећа немо код „Д“ четвора врата, обавезно луксузна опрема	Volvo V80S80, Mercedes C класе
„Е“ луксузна возила („luxury“)	преко 3.500	без ограничења	велики луксуз	Mercedes S класе, Jaguar saloon

Б. Системи за повећање удобности војње и путника (макс. 15 бодова)

Елемент	Ширина седишта преко 300 mm	Висина од до колена до седишта на задњој осовини возила преко 350 mm	Простор за ноге путника између предњег и задњег седишта, (када је предње седиште померено у крајњи положај) преко 200 mm	Висина од дооршине за седишта до краја збова (у најнижем положају седишта) преко 900 mm	Клима Аутоматска	„Такси“ пакет- возило мора је фабрички декларисано и произведено према потребама таксија
Број бодова	2	2	2	2	1	2

3. Заштита околине и енергетска ефикасност (макс. 3 + 2 = 5 бодова)

А. Заштита околине (макс. 3 бода)

Погов	Евро 3	Евро 4	Бензин + ЦП (уз доказ да је уградња одобрена)	Бензин + КПП (природни гас)	КЦП или ТНГ (уз доказ да је уградња одобрена)	Хибрид	Горивне Пелете
Број бодова	1	2	1	2	2,5	3	1

Б. Енергетска ефикасност (макс. 2 бода)

Елемент: ЕЕ	Потрошња горива (за градске услове, а на основу декларације произвођача) (литара/100 km)	Престациони сарајни рок (на основу доказа према сервисној књижици) (години)
Број бодова	Преко 10 0	Испод 10 1
	Нека 0	0-1 0,5
		1-3 1

Члан 14.

Комисија на основу критеријума из члана 13 разврстава возило у следеће класе:

- „I” класа за возило које је при испитивању погодности оцењено од 51 – 100 бодова,
- „II” класа за возило које је при испитивању погодности оцењено од 1 – 50 бодова.

Возило разврстано у „I” класу које је оцењено од 80 до 100 бодова може обављати такси превоз на локацијама од посебног интереса за град Београд (аеродром, главна железничка станица, главна аутобуска станица).

Члан 15.

Комисија по спроведеном поступку, доставља организационој јединици Извештај о испитивању погодности и класификацији возила.

Члан 16.

Организациона јединица на основу извештаја из члана 15. овог правилника, којим се утврђује да је возило намењено и погодно за такси превоз при првом прегледу, редовном прегледу или замени возила, издаје потврду о погодности и класификацији возила и то за возило класификовано у класу „I” са роком важења од једне године, а за возило класификовано у класу „II” – са роком важења од шест месеци.

Члан 17.

Ако комисија у поступку испитивања погодности и класификације возила утврди недостатке на возилу, правног лица, предузетника, односно физичког лица из члана 5. става 2. овог правилника, сачиниће записник са примедбама и одредити рок за отклањање недостатака.

Организациона јединица одбиће захтев за издавање сагласности за обављање такси превоза, ако правно лице, односно физичко лице упућено на испитивање погодности и класификацију возила по захтеву за добијање сагласности за обављање такси превоза, не отклони недостатке на возилу утврђене записником из члана 7. овог правилника, у остављеном року.

Организациона јединица покренуће поступак одјаве делатности такси превоза, ако правно лице, односно предузетник, који обавља такси превоз не отклони недостатке на возилу утврђене записником из члана 7. овог правилника у остављеном року.

III – ЗАВРШНА ОДРЕДБА

Члан 18.

Овај правилник ступа на снагу осмог дана од дана објављивања у „Службеном листу града Београда”.

Градonaчелник града Београда

Број 3-2555/06-Г, 13. новембра 2006. године

Градonaчелник
Ненад Богдановић, с. р.

Градonaчелник града Београда 13. новембра 2006. године, на основу чл. 13. и 45. Одлуке о ауто такси превозу („Службени лист града Београда”, број 29/05) и члана 48. Статута града Београда („Службени лист града Београда”, бр. 14/04, 30/04 и 19/05), донео је

УПУТСТВО

О ИЗГЛЕДУ И ИЗДАВАЊУ ТАКСИ ИСПРАВА И ОЗНАКА

1. ОПШТЕ ОДРЕДБЕ

Члан 1.

Овим упутством се утврђује изглед, димензије, постављање и издавање такси исправа и ознака, које су прописане Одлуком о ауто такси превозу („Службени лист града Београда”, број 29/05).

Члан 2.

Исправе за такси возача су: такси дозвола и идентификациони картон.

Такси дозвола је исправа коју такси возач носи са собом приликом обављања делатности и коју је дужан да покаже на захтев овлашћеног лица.

Идентификациони картон такси возача је исправа која служи да подаци о такси возачу буду на увиду путнику приликом вожње.

Члан 3.

Исправе за такси возило су: идентификациона ветробранска налепница, идентификациона ветробранска налепница за локације од посебног интереса за град, кровна ознака „TAXI”, натпис са пословним именом и бројем телефона на задњим вратима такси возила и потврда о погодности и класификацији возила.

Идентификациона ветробранска налепница је ознака возила која садржи податке о моторном возилу.

Идентификациона ветробранска налепница за локације од посебног интереса за град је ознака која служи за идентификацију такси возила која могу обављати такси превоз на локацијама од посебног интереса за град (аеродром, главна железничка станица, аутобуска станица).

Кровна ознака „TAXI” је светлећа кровна ознака, која служи за визуелну и функционалну идентификацију возила и садржи број кровне ознаке и основни грб града, чији изглед ће се утврдити пројектом, у складу са одлуком.

Натпис са пословним именом и бројем телефона на задњим вратима такси возила је бочна ознака такси возила коју предузетници и правна лица могу исписати на задњим вратима моторног возила којим се обавља такси превоз.

Потврда о погодности и класификацији возила је исправа која служи као доказ да возило испуњава услове за обављање такси превоза.

2. САДРЖАЈ ТАКСИ ИСПРАВА И ОЗНАКА

Члан 4.

Такси дозвола садржи:

- пословно име правног лица или предузетника,
- број такси дозволе,
- име и презиме такси возача,
- статус такси возача (предузетник или запослени),
- јединствени матични број такси возача,
- адресу,
- слику.

Идентификациони картон такси возача садржи:

- пословно име правног лица или предузетника,
- број такси дозволе,
- име и презиме такси возача,
- статус такси возача (предузетник или запослени),
- јединствени матични број такси возача
- слику.

Идентификациона ветробранска налепница садржи:

- регистарски број возила,
- број кровне ознаке,
- бар код који садржи: име и презиме власника или корисника по уговору о лизингу, марку и тип возила,
- транспарентни холограм – основни грб града.

Идентификациона ветробранска налепница за локације од посебног интереса за град садржи:

- регистарски број возила,
- графичке симболе локација од посебног интереса за град према члану 6. одлуке,
- транспарентни холограм – основни грб града.

Кровна ознака „TAXI” садржи:

- натпис „TAXI”,
- број кровне ознаке,
- основни грб града Београда.

Бочна ознака такси возила садржи натпис са пословним именом и бројем телефона.

Потврда о погодности и класификацији такси возила садржи:

- регистарски број возила,
- име и презиме власника или корисника по основу уговора о лизингу,
- класу возила,
- марку и тип возила,
- рок важности.

3. ИЗГЛЕД И ДИМЕНЗИЈЕ ТАКСИ ИСПРАВА И ОЗНАКА

Члан 5.

1. Такси дозвола

Такси дозвола је идентификациона картица, израђена од пластичног материјала, димензије 55 x 85 mm, чија позадина је у основи беле боје, са основним грбом града, која садржи податке о такси возачу из члана 4. став 1. Упутства, исписане словима односно бројевима црне боје и одговарајућу заштиту у циљу спречавања злоупотребе, а у свему према графичком приказу датом у прилогу бр. 1.

2. Идентификациони картон

Идентификациони картон је идентификациона картица, израђена од пластичног материјала, димензија 55 x 85 mm, чија позадина је у основи беле боје, са основним грбом града, која садржи податке о такси возачу из члана 4. став 2. упутства, исписане словима, односно бројевима црне боје и одговарајућу заштиту у циљу спречавања злоупотребе, а у свему према графичком приказу датом у прилогу бр. 2.

3. Идентификациона ветробранска налепница

Идентификациона ветробранска налепница је ознака, чија позадина је у основи беле боје, са основним грбом града, величине 55 x 85 mm, која садржи податке о такси возилу из члана 4. став 3. упутства исписане словима, односно бројевима црне боје, са одговарајућом заштитом у циљу спречавања злоупотребе, а у свему према графичком приказу датом у прилогу бр. 3.

4. Идентификациона ветробранска налепница за локације од посебног интереса за град је ознака чија позадина је у основи беле боје, са основним грбом града, димензија 55 x 85 mm, која садржи податке о такси возилу са графичким симболима локација од посебног интереса из члана 4. став 4. Упутства исписане словима односно бројевима црне боје, са одговарајућом заштитом у циљу спречавања злоупотребе, а у свему према графичком приказу датом у прилогу бр. 4.

5. Кровна ознака „ТАХИ”

Кровна ознака „ТАХИ” је светлећа кровна ознака правоугаоног облика која садржи број кровне ознаке и основни грб града, у свему према пројекту у складу са одлуком.

6. Бочна ознака такси возила

Бочна ознака на такси возилу садржи натпис са пословним именом и бројем телефона, који се исписује испод пословног имена словима, односно бројевима, чије димензије су минимум 50 mm.

7. Потврда о погодности и класификацији такси возила

Потврда о погодности и класификацији такси возила је исправа, израђена од пластичног материјала, димензија 55 x 85 mm, чија позадина је у основи беле боје, са основним грбом града, која садржи податке о такси возилу из члана 4. став 7. Упутства исписане словима, односно бројевима црне боје и одговарајућу заштиту у циљу спречавања злоупотребе, а у свему према графичком приказу датом у прилогу бр. 5.

4. ИЗДАВАЊЕ ТАКСИ ИСПРАВА И ОЗНАКА

Члан 6.

На основу решења Агенције за привредне регистре о упису предузетника или правног лица за обављање делатности такси превоза и сагласности о испуњености услова за

обављање делатности такси превоза, организациона јединица Градске управе, надлежна за послове привреде, издаје такси исправе и ознаке, о којима води посебан регистар.

Такси дозволу, идентификациони картон, кровну ознаку „ТАХИ” правном лицу односно предузетнику издаје организациона јединица, на основу испуњених услова за обављање делатности такси превоза.

Потврду о погодности и класификацији возила правном лицу односно предузетнику, издаје организациона јединица, на основу достављеног извештаја комисије, која врши испитивање погодности и класификацију возила, у складу са Правилником о испитивању погодности и класификацији возила.

Идентификациону ветробранску налепницу за такси возило правном лицу, односно предузетнику издаје организациона јединица на основу извештаја комисије која врши испитивање погодности и класификацију возила, у складу са Правилником о испитивању погодности и класификацији возила.

Идентификациону ветробранску налепницу за локације од посебног интереса за град правном лицу односно предузетнику издаје организациона јединица, на основу извештаја комисије која врши испитивање погодности и класификацију возила, у складу са Правилником о испитивању погодности и класификацији возила.

Правно лице и такси возач дужни су да све измене података које садржи такси дозвола и друге исправе пријаве организационој јединици у року од три дана од дана наступања измене.

У случају оштећења, односно губитка такси исправе или ознаке, правно лице односно предузетник је дужан да губитак односно оштећење, пријави организационој јединици у року од три дана од наступања промене, ради евидентирања у регистру такси исправа и ознака и издавања дупликата.

Трошкове издавања дупликата такси исправе или ознаке сноси правно лице, односно предузетник.

5. ПОСТАВЉАЊЕ ТАКСИ ИСПРАВА И ОЗНАКА

Члан 7.

Такси возач је дужан да такси дозволу носи са собом и да исту покаже овлашћеном лицу на његов захтев.

Идентификациони картон поставља овлашћено лице у правном лицу, односно предузетник, на за то предвиђени носач, у свему према прилогу бр. 6.

Идентификациону ветробранску налепницу за такси возило поставља и скида овлашћено лице организационе јединице.

Идентификациона ветробранска налепница за такси возило поставља се на ветробранско стакло са унутрашње стране, усправно, што ближе горњој и левој бочној страници ветробранског стакла, гледајући возило са предње стране, тако да буде што уочљивија за посматрача.

Идентификациона ветробранска налепница за локације од посебног интереса за град поставља и скида овлашћено лице организационе јединице.

Идентификациона ветробранска налепница за локације од посебног интереса за град поставља се испод идентификационе ветробранске налепнице за такси возило, тако да им се вертикалне осе симетрије поклапају, а горња ивица идентификационе ветробранске налепнице за локације од посебног интереса за град налази се испод доње ивице идентификационе ветробранске налепнице за такси возило на растојању од око 10 mm.

Бочну ознаку на задња врата такси возила поставља правно лице, односно предузетник.

Члан 8.

Ово упутство ступа на снагу осмог дана од дана објављивања у „Службеном листу града Београда”.

Градоначелник града Београда

Број 3-2552/06-Г, 13. новембра 2006. године

Градоначелник

Ненад Богдановић, с. р.

1. Такси дозвола

Изглед предње стране



Изглед задње стране



3. Ветробранска идентификациона налепница

Изглед предње стране



Изглед задње стране



2. Идентификациони картон

Изглед предње стране

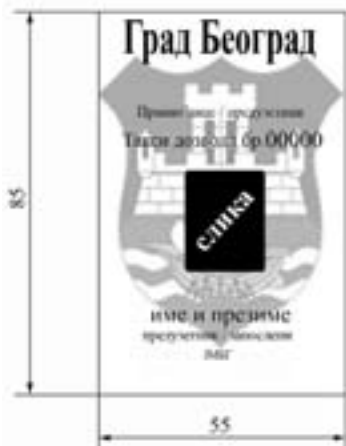

Изглед задње стране



4. Идентификационе ветробранске налепнице за локације од посебног интереса за град

Изглед предње стране

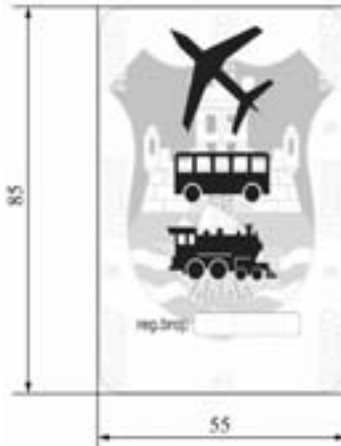

Изглед задње стране



5. Потврда о погодности и класификацији такси возила



6. Носач идентификационог картона

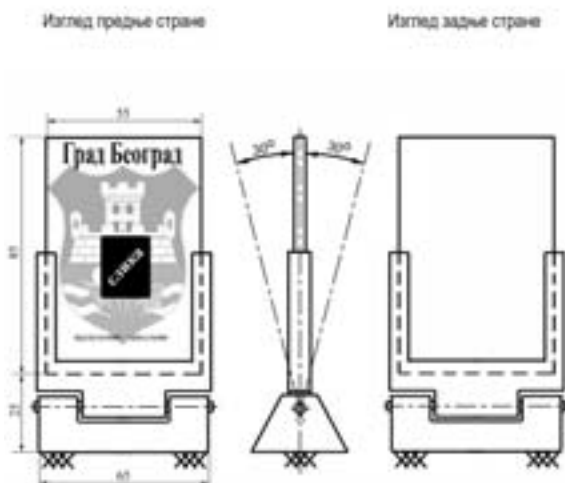

Градоначелник града Београда 13. новембра 2006. године, на основу члана 45. став 3. Одлуке о ауто такси превозу („Службени лист града Београда”, број 29/05) и члана 48. тачка 8. Статута града Београда („Службени лист града Београда”, бр. 14/04, 30/04 и 19/05), донео је

РЕШЕЊЕ**О ИЗГЛЕДУ КРОВНЕ ОЗНАКЕ „ТАХИ”**

1. Овим решењем утврђује се изглед кровне ознаке „ТАХИ”, према Пројекту који је саставни део овог решења.

2. Правна лица и предузетници који обављају такси превоз са кровном ознаком под сопственим именом, дужни су да кровне ознаке промене у складу са овим решењем до 31. децембра 2006. године, а правна лица и предузетници који такси превоз обављају са кровном ознаком правног лица до 31. децембра 2012. године.

3. Ово решење објавити у „Службеном листу града Београда”.

Градоначелник града Београда

Број 3-2551/06-Г, 13. новембра 2006. године

Градоначелник
Ненад Богдановић, с. р.

ПРОЈЕКАТ КРОВНЕ ОЗНАКЕ „ТАХИ”

1. 3-Д ПРИКАЗ КРОВНЕ ОЗНАКЕ

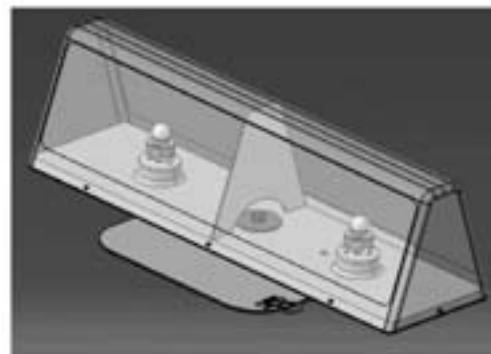

Слика 1

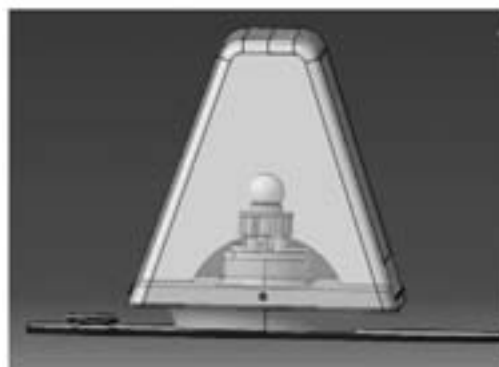

Слика 2

2. ТЕХНИЧКИ ОПИС КРОВНЕ ОЗНАКЕ

Кровна ознака „ТАХИ” састоји се из: (1) магнетне плоче, (2) основне плоче, (3) носача сијаличног склопа, (4) поклопца кровне ознаке, заједно са преградом (5), на који се поставља ретро-рефлективна налепница кровне ознаке. Склоп кровне ознаке „ТАХИ” се преко магнетне плоче везује за кров возила због чега тип магнетне плоче мора бити одобрен у складу са условима који су одређени овим пројектом. На магнетну плочу се поставља основна плоча кровне ознаке. Основна плоча кровне ознаке се преко везе вијанавртка везује за магнетну плочу, која је интегрисана са вијком дужине као што је одређено овим пројектом. На основну плочу постављају се носачи сијаличног склопа (2 ком.). Сијалични склоп кога чине сијалица и уложак сијалице који се постављају на носаче овог склопа израђује се према предлогу понуђача. При томе укупна висина сијалице у сијаличном склопу не сме да пређе половину висине поклопца кровне ознаке. Сијалице које служе за осветљавање кровне ознаке морају бити тако повезане да сијалица која осветљава део кровне ознаке где се налази ознака „ТАХИ” мора бити укључена, односно искључена из возила, у зависности од тога да ли је такси возило слободно, или не, односно у зависности од тога да ли је таксиметар укључен, или не. Када је возило заузето, није дозвољено да део кровне ознаке на којем се налази ознака „ТАХИ” буде осветљен.

Сијалица која осветљава део „ТАХИ” ознаке, где се налази грб града Београда и број такси возила мора бити непрестано укључена. Сијалице (2 ком.) су од 5W/12V. Каблови за напајање струјом сијалица се извлаче из кровне ознаке преко посебно израђеног отвора на основној плочи кровне ознаке. Носачи сијаличног склопа везују се за основну плочу кровне ознаке преко посебно обликоване везе како је дато на склопном цртежу, односно радионичким цртежима основне плоче и носача сијаличног склопа. На основну

плочу поставља се поклопац кровне ознаке. Поклопац кровне ознаке који је преградом подељен на два једнака дела везује се за основну плочу преко осам завртања од којих по три са обе дуже стране поклопца кровне ознаке а по један са обе бочне стране поклопца. Преграда поклопца кровне ознаке је посебно израђена и обложена ретрорефлектујућом налепницом кровне ознаке а на поклопац се лепи на месту како је то дато на радионичком цртежу поклопца кровне ознаке. На поклопцу кровне ознаке, на обе дуже стране, постоје посебно израђена удубљења, намењена за постављање налепнице кровне ознаке, која на себи носи грб града Београда, број такси возила и ознаку „ТАХИ” као што је то приказано на слици 3. Кровна ознака „ТАХИ” возила мора бити јасно уочљива при дневном светлу са даљине од 100 mm.

2.1. Магнетна плоча

Магнетна плоча је квадратног облика 263x263 mm и дебљине 3 mm као што је приказано на склопном цртежу бр. 01.09.00. Склоп магнетне плоче је састављен из магнета који је обложен одговарајућом фолијом да би се спречила површинска оштећења металне површине крова возила приликом постављања односно уклањања кровне ознаке. На магнетној плочи се, према цртежу, као њен интегрални део налази и вијак М6 дужине 43 mm помоћу кога се основна плоча кровне ознаке везује за магнетну плочу као и ручица за уклањање магнетне плоче. Магнетна плоча мора да обезбеђује хоризонталну силу у контакту са кровом возила, у износу од минимално 25 daN, при којој не сме доћи до померања, односно одвајања магнетне плоче. Због тога на такси возилу не сме бити уграђена магнетна плоча чији тип није претходно одобрен од стране Комисије за испитивање погодности и класификацију такси возила.

2.2. Основна плоча

Основна плоча, као што је дато на радионичком цртежу бр. 01.08.00, је дужине 550 mm, ширине 150 mm и укупне висине 41,5 mm. Основни задатак ове плоче је да омогући везу са магнетном плочом као и да обезбеди ослонац и вођење поклопца кровне ознаке. Веза са магнетном плочом се остварује тако што се вијак на магнетној плочи провлачи кроз отвор пречника 6 mm на основној плочи и преко везе вијак-навртка, испод које се налази посебно израђена подлошка према цртежу бр. 01.06.00, се остварује развојива веза. Поред тога по спољним ивицама ове плоче, као што је дато детаљима А и Б на радионичком цртежу основне плоче, се налазе испусти дебљине 1,5 mm који обезбеђују ослонац и вођење поклопца кровне ознаке. Овако профилисани испусти основне плоче обезбеђују и позиционирање отвора (укупно осам) пречника 2,5 mm који су израђени на ивицама поклопца а који служе да се, помоћу завртања, поклопац веже за основну плочу кровне ознаке.

На основној плочи се налазе две ослоне површине кружног облика пречника 45 mm за везу са носачем сијаличног склопа кога чине сијалица и уложак за сијалицу тј. сијалично грло. Овим пројектом се дозвољава да понуђач одреди како ће сијалични склоп да изгледа али је прописан облик носача сијаличног склопа према радионичком цртежу бр. 01.04.00. Носач сијаличног склопа се везује за основну плочу преко мушко-женске везе, где је женски део везе приказан на радионичком цртежу основне плоче у облику рупе пречника 3,5 mm и дубине 15 mm. У циљу одвођења каблова који напајају сијалице струјом на основној плочи је израђен отвор пречника 8 mm (означен са Д на радионичком цртежу) који је удаљен 100 mm од попречне осе плоче. Материјал од кога се израђује основна плоча треба да буде пластика, беле боје, довољне крутости да обезбеди сигурно извршавање функције кровне ознаке у свим условима рада.

2.3. Поклопац кровне ознаке

Поклопац кровне ознаке је једноделан, ширине 150 mm, дужине 550 mm, висине 150 mm и дебљине 2 mm, израђен од провидне пластике беле боје како је дато на радионичком цртежу бр. 01.01.00. Основни задатак поклопца кровне ознаке је да носи налепницу са ознакама такси возила и да обезбеди њену јасну видљивост у свим временским условима. Ознака такси во-

зила у облику налепнице, која се лепи на поклопац кровне ознаке, поставља се на посебно припремљену површину, на дужим странама поклопца, која има удубљење од 0,3 mm у односу на спољашњу ивицу поклопца кровне ознаке (види радионички цртеж, детаљ А). Површина за постављање ознаке такси возила на поклопцу је позиционирана на 26 mm од доње ивице поклопца, укупне дужине 530 mm и ширине 120 mm.

Као што је дато радионичким цртежом бр. 01.07.00, у доњем делу преграде је изрезан лучни сегмент, полупречника 45 mm због простора који је неопходно обезбедити за везу вијак-навртка између основне и магнетне плоче. У доњем делу поклопца кровне ознаке на дужим странама се налазе по три отвора, на свакој страни на удаљености од 185 mm од попречне осе поклопца на висини од 5,5 mm од доње ивице поклопца. На краћим странама поклопца се налази по један отвор на средини сваке бочне стране, пречника 2,5 mm, на висини од 5,5 mm од доње ивице. Ови отвори служе за постављање завртњева (укупно осам) који обезбеђују везу између поклопца кровне ознаке и основне плоче. Ова развојива веза омогућује да се, у случају замене сијалица, одвијањем свих осам завртњева скине поклопац кровне ознаке, а по извршеној замени је могуће поновно поклопац вратити и учврстити на основној плочи. Преграда у поклопцу кровне ознаке такси возила са лепљењем везује за поклопац на средини укупне дужине поклопца. Због појачања ефекта осветљености сваког од два дела кровне ознаке настала увођењем преграде, потребно је на обе површине преграде поставити рефлектујућу фолију.

Пошто преграда ширине 2 mm, према радионичком цртежу бр. 01.07.00, дели ову површину за постављање налепнице кровне ознаке са ознакама такси возила на два једнака дела, при пројектовању ознаке такси возила треба водити рачуна да ознаке грба града Београда и броја такси возила буду са једне стране преграде односно да ознака „ТАХИ” буде са друге стране преграде на начин како је то дато на слици 3. Као што се види на слици 3, налепница која се поставља на поклопац кровне ознаке у себи садржи три елемента и то: (а) грб града Београда, (б) број возила (четири цифре), и (в) натпис „ТАХИ”. Први елемент – грб града Београда је висине 85 mm и ширине 70 mm и постављен је у оси простора за лепљење налепнице на удаљености од 5 mm од леве ивице поклопца (слика 3). Одмах после грба града Београда, на удаљености од 10 mm је постављен четвороцифрени број (означава број такси возила) висине 50 mm и укупне дужине 170 mm (Фонт: Arial Black, величина 180). Укупна дужина прва два елемента налепнице тј. грба и броја такси возила је 250 mm. Почев од осе поклопца, која је на растојању од 265 mm од леве ивице поклопца кровне ознаке, на растојању од 10 mm треба да се налази ознака „ТАХИ”. Дужина натписа „ТАХИ” треба да буде 250 mm а висина 70 mm, што одговара фонту Ариал Блацк, величине 280, Condensed 0.8 pt. После ознаке „ТАХИ” преостаје још 5 mm слободног простора до десне ивице налепнице кровне ознаке.

Слика 3. Изглед налепнице кровне ознаке (предња страна кровне ознаке) и позиционирање елемената ознаке такси возила



Налепница кровне ознаке у погледу елемената заштите треба да буде компатибилна са ветробранским налепницама. Њена основа је безбојна, провидна. Исписивање броја такси возила и ознаке „ТАХИ” је плавом бојом са грба града Београда. Грб мора да буде у свему усаглашен са пројектом грба града Београда. Налепница кровне ознаке за њену задњу страну је слика у огледалу налепнице кровне ознаке за предњу страну.

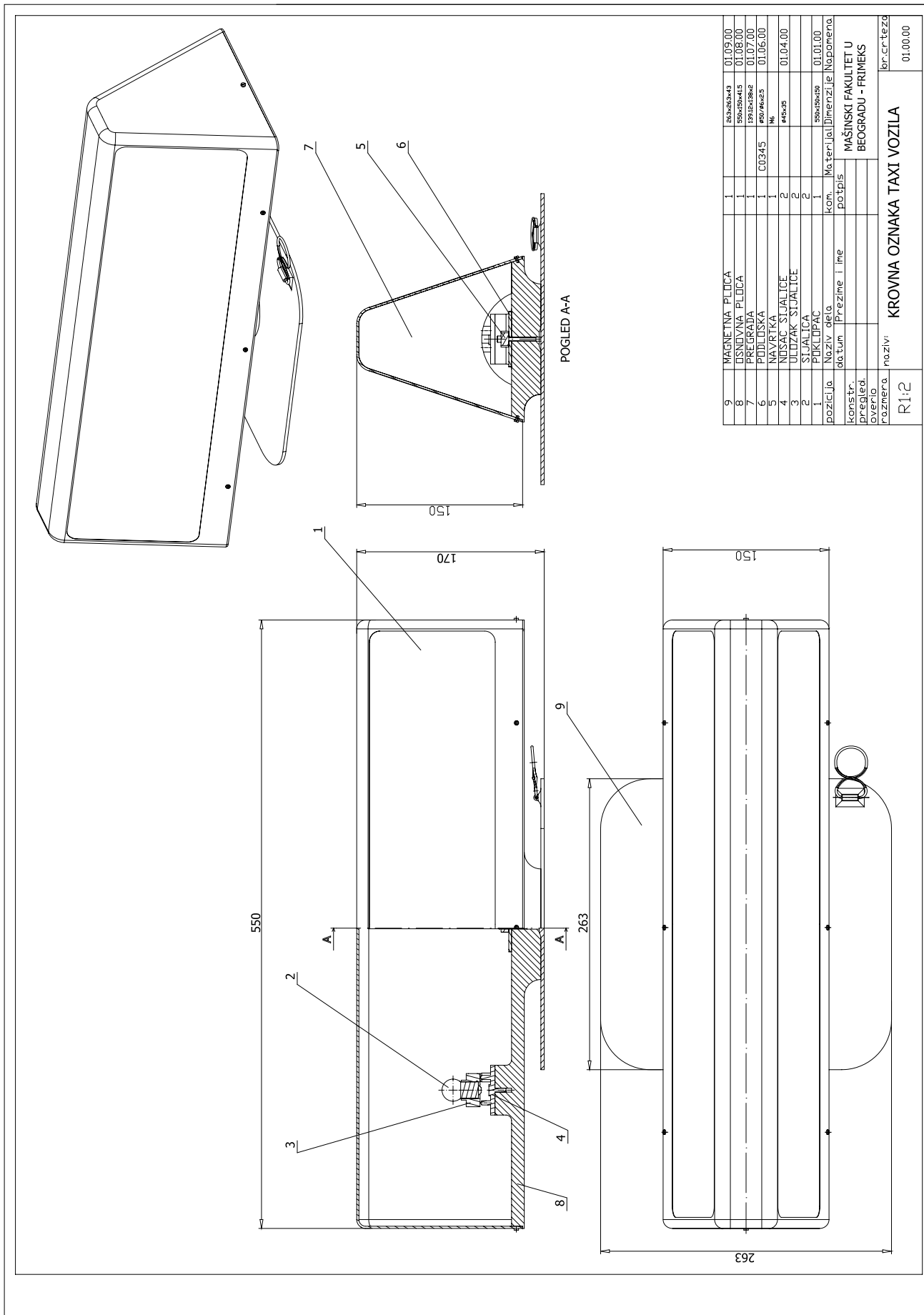

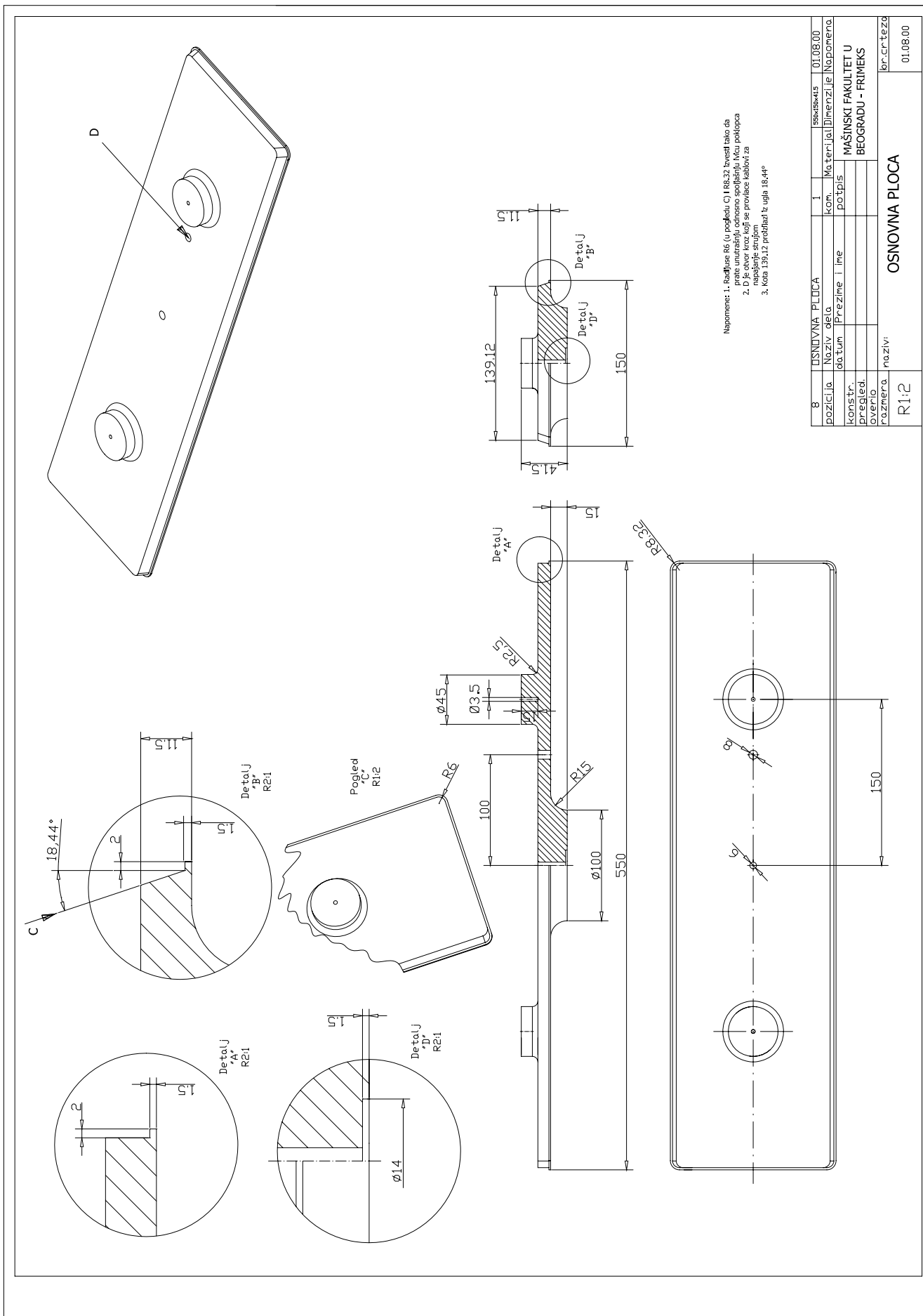

Napomene: 1. Radaljuse R6 (u pogledu C) i R8,32 izvesti tako da prate unutrašnju odnosno spoljašnju M10, poklopca
 2. D je otvor kroz koji se provlače kablovi za napajanje strujom
 3. Kota 139,12, prodizati iz ugla 18,44°

8	OSNOVNA PLOČA	1	550x150x4,5	01.08.00
pozicija	Naзив дела	kom.	Materijal	Dimenzije
konstr.	Prezime i ime	potpis	MAŠINSKI FAKULTET U	
pregljed.			BEOGRADU - FRIMEKS	
overio				
razmera	naziv	OSNOVNA PLOČA		
R1:2		01.08.00		

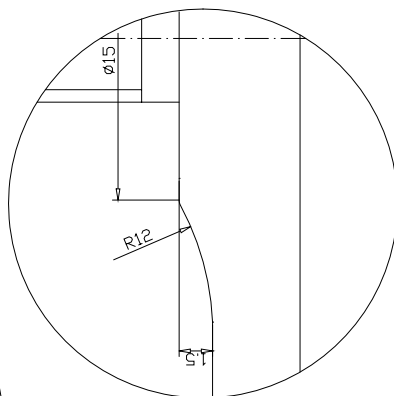
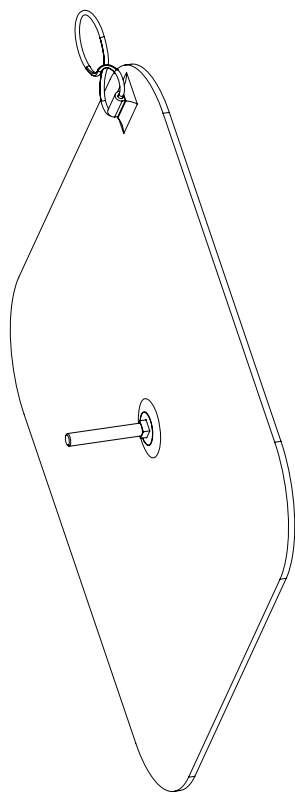
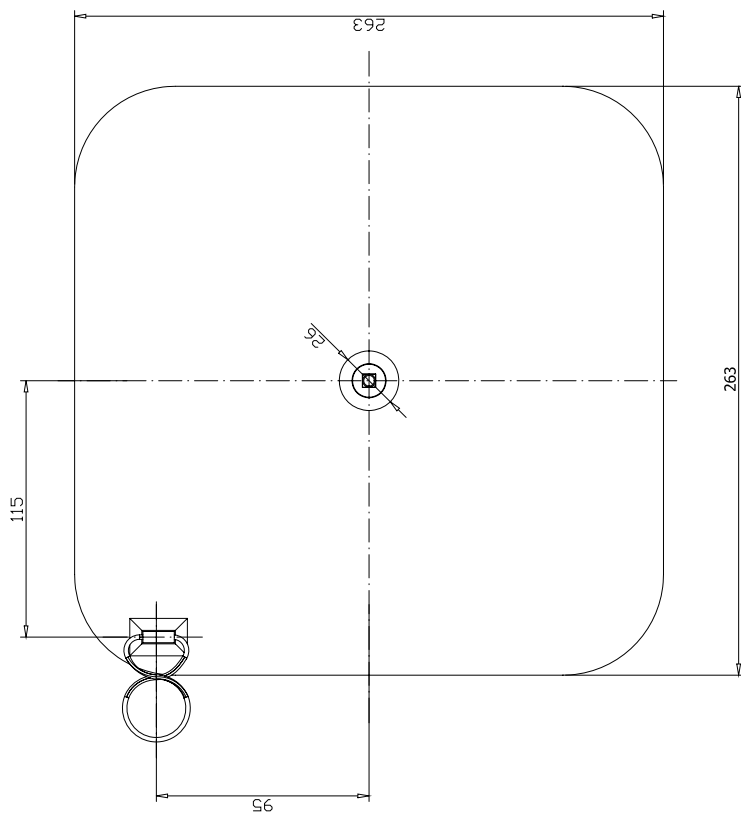
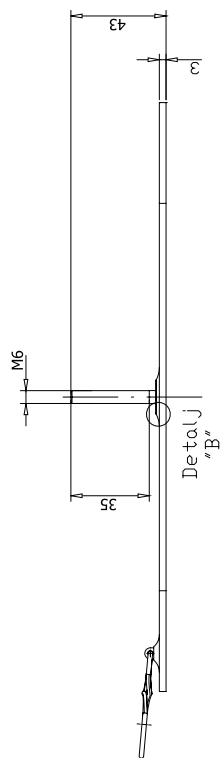

Detalji
"B"
R5:1

9	MAGNETNA PLOČA	1	263x263x43	01.09.00
pozicija	Naziv dela	kom.	Materijal	Dimenzije
konstr.	Prezime i ime	potpis		
pregled.		MAŠINSKI FAKULTET U		
overla		BEOGRADU - FRIMEKS		
razmera	naziv:	br. crteža		
R1:2	MAGNETNA PLOČA	01.09.00		

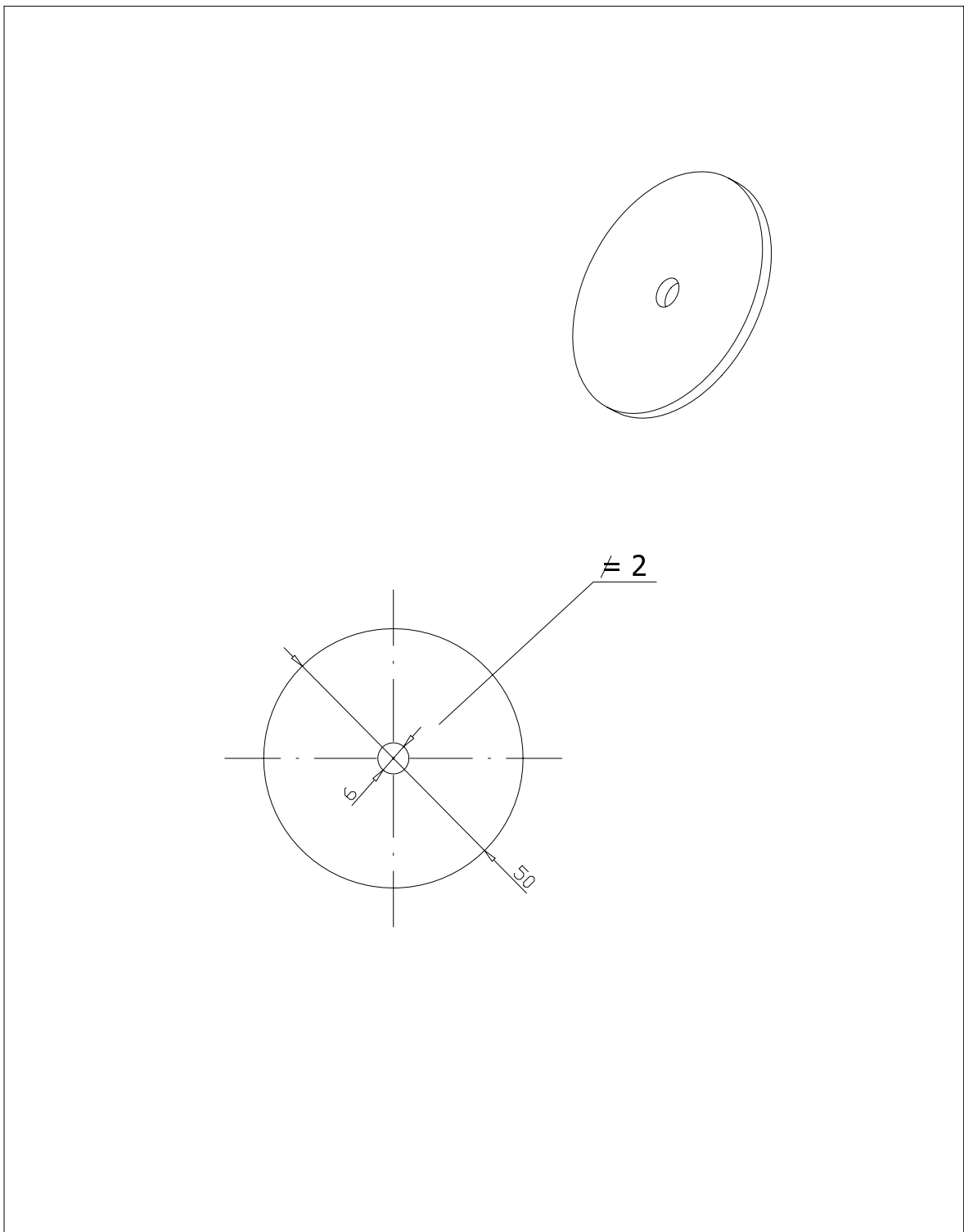

6	PODLOŠKA	1	C0345	Ø50/Ø6x2.5	01.06.00
pozicija	Naziv dela	kom.	Materijal	Dimenzije	Napomena
	datum	Prezime i ime	potpis	MAŠINSKI FAKULTET U BEOGRADU - FRIMEKS	
konstr.					
pregled. overio					
razmera	naziv: PODLOŠKA				br. crteža
R1:1					01.06.00

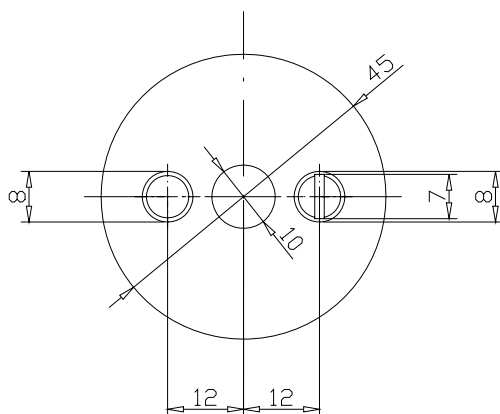
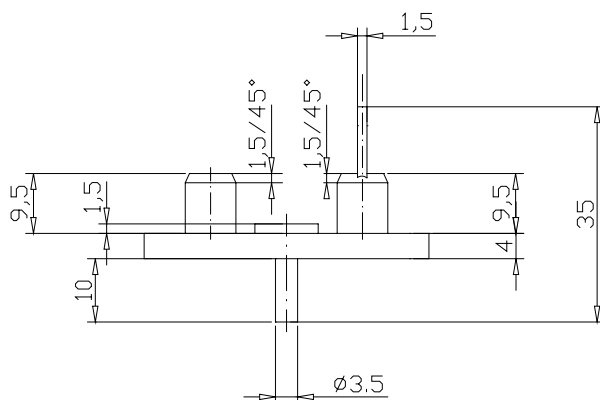
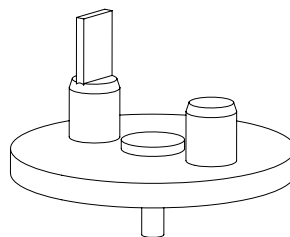

4	NOSAC SIJALICE	2		$\varnothing 45 \times 35$	01.04.00
pozicija	Naziv dela	kom.	Materijal	Dimenzije	Napomena
konstr.	datum	Prezime i ime	potpis	MAŠINSKI FAKULTET U BEOGRADU - FRIMEKS	
pregled.					
overio					
razmera	naziv:				br. crteža
R1:1	NOSAC SIJALICE				01.04.00

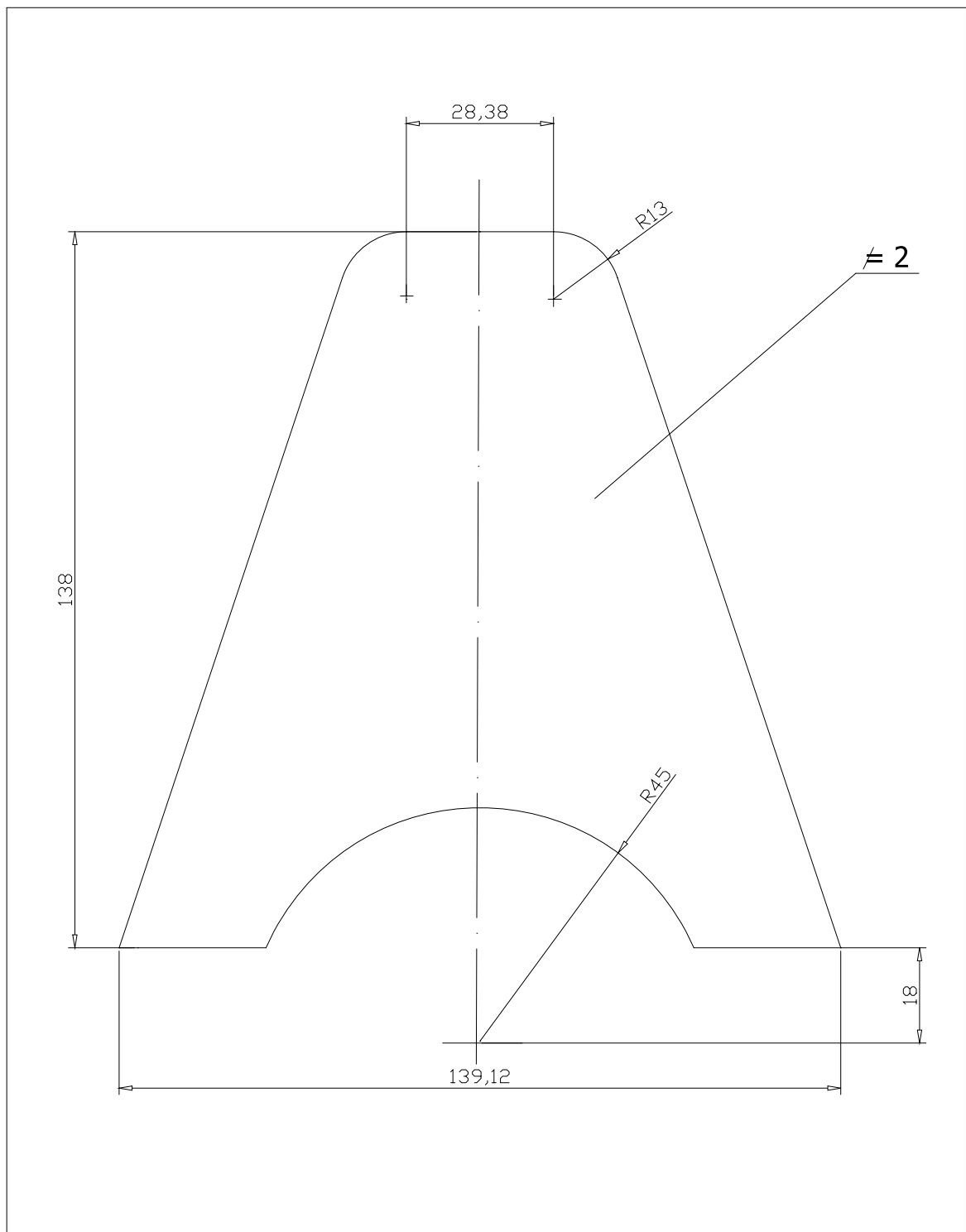

7	PREGRADA	1		139,12x138x2	01.07.00
pozicija	Naziv dela	kom.	Materijal	Dimenzije	Napomena
	datum	Prezime i ime	potpis	MAŠINSKI FAKULTET U BEOGRADU - FRIMEKS	
konstr.					
pregled.					
overio					
razmera	naziv: PREGRADA				br.crteza
R1:1					01.07.00

На основу члана 64. Посебног колективног уговора за јавна предузећа у комуналној и стамбеној делатности у Београду („Службени лист града Београда”, број 8/2006. године), члана 179. став 1. тачка 9. Закона о раду („Службени гласник РС”, бр. 24/05 и 61/05) и „Програма за решавање вишка запослених у процесу реструктурирања, рационализације и припрема за приватизацију јавних предузећа” Владе Републике Србије („Службени гласник РС”, бр. 64/2005 и 89/06), градоначелник града Београда у име града Београда, као оснивача, Синдикат комуналаца Београда, Београдска унија синдиката и Грански синдикат јавних саобраћајних и комуналних делатности „Независност” 30. новембра 2006. године закључују

СПОРАЗУМ

О МЕРИЛИМА, КРИТЕРИЈУМИМА И ПОСТУПКУ ЗА СМАЊЕЊЕ БРОЈА ЗАПОСЛЕНИХ У ЈАВНИМ ПРЕДУЗЕЋИМА КОМУНАЛНЕ ДЕЛАТНОСТИ, ЧИЈИ ЈЕ ОСНИВАЧ ГРАД БЕОГРАД, УСЛЕД ТЕХНОЛОШКИХ, ЕКОНОМСКИХ И ОРГАНИЗАЦИОНИХ ПРОМЕНА

Члан 1.

Овим споразумом утврђују се мерила, критеријуми, начин спровођења поступка и стимулације запослених за престанак радног односа изјашњавањем запосленог и давањем сагласности за проглашење технолошким вишком (у даљем тексту: престанак радног односа) у јавним предузећима комуналне делатности у Београду (у даљем тексту: јавна предузећа) на основу члана 179. став 1. тачка 9. Закона о раду и основ је за доношење програма о технолошком вишку јавних предузећа.

Споразум из става 1. овог члана примењиваће се до доношења „Програма за решавање вишка запослених у процесу реструктурирања, рационализације и припрема за приватизацију јавних предузећа, чији је оснивач град Београд”.

Члан 2.

На принципу изјашњавања и давања сагласности запослених за престанак радног односа у јавним предузећима спроводи се рационализација укупног броја запослених у предузећу и усклађивање броја запослених са програмом пословања јавних предузећа, уз поштовање професионалне, квалификационе и старосне структуре запослених са потребама процеса рада.

Члан 3.

Обавеза послодавца у јавном предузећу је да упозна запослене о условима, мерилима и висини укупне отпремнине на које запослени имају право по основу престанка радног односа.

По обављеном упознавању о правима запослених послодавац спроведи анкету о заинтересованости запослених за престанак радног односа и доноси програм на основу мерила и критеријума из овог споразума. Послодавац утврђује број запослених које оглашава технолошким вишком на основу мерила и критеријума из овог споразума на основу броја запослених који прихватају услове из споразума.

Запосленом коме се утврди престанак радног односа мора се уручити посебно решење на основу члана 179. став 1. тачка 9. којим се проглашава технолошким вишком и да му по том основу престаје радни однос.

Члан 4.

Корисници средстава намењених за отпремнине, на основу престанка радног односа, могу бити сви запослени у јавним комуналним предузећима, чији је оснивач Град Београд, а приоритет имају запослени који су старији од 50 година живота и који:

– има најмање 10 година стажа осигурања у јавном предузећу;

– испуњава један од услова за одлазак у пензију, законом прописан (године стажа осигурања или године живота) и да има више од 18 месеци до стицања и другог услова;

– у року од годину дана, од датума проглашења технолошким вишком, стиче један од услова за одлазак у пензију;

– у року до две године, од датума проглашења технолошким вишком, стиче један од услова за одлазак у пензију;

– је инвалид рада или са здравственим стањем због кога се не може распоредити на друге послове.

Члан 5.

Запосленом који се определи за престанак радног односа припада отпремнина у висини збира трећине зараде запосленог за сваку навршену годину рада у радном односу за првих десет година проведених у радном односу и четвртине зараде запосленог за сваку наредну навршену годину рада у радном односу преко десет година проведених у радном односу.

Запосленом чија је зарада испод просечно исплаћене зараде код послодавца, основица за обрачун припадајуће отпремнине је просечно исплаћена зарада запослених код послодавца у претходна три месеца која претходе месецу у којем се исплаћује отпремнина.

Зарадом у смислу става 1. и 2. овог члана сматра се зарада запосленог или послодавца, која садржи порез и доприносе који се плаћају из зараде, исплаћена у последња три месеца која претходе месецу у којем се исплаћује отпремнина.

Члан 6.

Запосленом коме се утврди престанак радног односа износ отпремнине из члана 5. овог споразума увећава се за:

- за 10 година стажа 20%
- од 11 до 15 година стажа 30%
- од 16 до 20 година стажа 40%
- од 21 до 25 година стажа 40%
- од 26 до 30 година стажа 40%
- од 31 до 35 година стажа 30%
- од 36 до 40 година стажа 20%

Члан 7.

Запослени коме послодавац, после исплате отпремнине из чл. 5. и 6. овог споразума, откаже уговор о раду због престанка потребе за његовим радом, има право да се пријави Националној служби за запошљавање и остварује права у складу са законима.

Члан 8.

Средства за исплату отпремнина на основу мерила и критеријума из овог споразума обезбеђује оснивач и јавно предузеће. Средства буџета града Београда за исплату отпремнина уплаћују се јавном предузећу на основу одлуке управног одбора јавног предузећа о рационализацији запослених којом су запослени проглашени технолошким вишком, на основу изјашњења запосленог да му по том основу престаје радни однос и списка радника са утврђеним износима отпремнина.

Члан 9.

О исплати средстава за отпремнине из буџета града Београда води се евиденција у одређеним градским органима управе, а извештај о извршеним исплатама у јавном предузећу се доставља градоначелнику града Београда преко одређеног градског органа управе најкасније у року од 30 дана од дана исплате отпремнина запосленима.

Одређени орган градске управе затражиће повраћај неискоришћених средстава уплаћених јавном предузећу за исплату отпремнина у случају да су међувремену настале непланиране околности – одустајање запосленог и слично.

Члан 10.

Маса зарада која остане по основу смањења броја запослених расподељује се тако да 50 % средстава се задржава у маси зарада послодавца а 50 % се издваја, као део средстава, у фонд за отпремнине по основу решавања вишка запослених.

Јавно предузеће, на основу броја запослених који се одреде за престанак радног односа и у складу са могућностима, може додатно стимулисати запослене једнократно исплатом новчаног износа.

Запосленом, који у тренутку престанка радног односа испуњава један од услова за одлазак у пензију послодавац је дужан да исплати стимулацију која не може бити нижа од три просечно исплаћене зараде код послодавца и јубиларну награду за непрекидан рад у предузећу у складу са колективним уговором.

Управни одбор јавног предузећа одређује додатну стимулацију из става 2. овог члана посебном одлуком на предлог директора.

Члан 11.

Запосленом престаје радни однос даном исплате отпремине и потписивањем решења о престанку радног односа.

По престанку радног односа запосленог, јавно предузеће не може вршити попуњавање радног места пријемом нових радника

Члан 12.

Овај споразум сматра се закљученим када га закључе оснивач и репрезентативни синдикати организовани у комунално – стамбеној делатности града Београда.

Члан 13.

Потписници споразума обавезни су да закључе „Програм за решавање вишка запослених у процесу реструктурирања, рационализације и припрема за приватизацију јавних предузећа, чији је оснивач град Београд”. Програмом ће се уредити начин, мерила и критерији утврђивања и решавања вишка запослених, дефинисати мере и активности на том плану, утврдити институти радно правне заштите запослених, извори средстава за те намене, начин одобравања и њиховог коришћења, како би се створио предуслов за доношење одлука у складу са важећим прописима за јавна предузећа,

Члан 14.

У року од тридесет дана, по закључивању овог споразума, формираће се паритетна комисија од представника репрезентативних синдиката и града Београда за праћење реализације овог споразума.

АКТИ ЈАВНИХ КОМУНАЛНИХ ПРЕДУЗЕЋА И ДРУГИХ ОРГАНИЗАЦИЈА

На основу Закључака Извршног одбора града Београда број 346-1404/04 од 14. априла 2004; Уговора I. број 5931/04 од 13. маја 2004. Анекса I. Број 5931/04 од 17. августа 2004. и члана 33. Статута Градског саобраћајног предузећа „Београд”, а на предлог Дирекције за јавни превоз IV-06, број 3466-984/06 од 17. новембра 2006. Управни одбор ГСП „Београд” је на седници одржаној 29. новембра 2006. године донео

О ДЛУКУ

О ИЗМЕНИ И ДОПУНИ ОДЛУКЕ О ПРАВИМА И ОБАВЕЗАМА КОРИСНИКА ПРЕВОЗА У ВОЗИЛИМА ЈАВНОГ ГРАДСКОГ ПРЕВОЗА НА СВИМ ЛИНИЈАМА У ИНТЕГРИСАНОМ ТАРИФНОМ СИСТЕМУ НА ПОДРУЧЈУ ГРАДА БЕОГРАДА

Члан 1.

У члану 5. Одлуке о правима и обавезама корисника превоза у возилима јавног градског превоза на свим линијама у интегрисаном тарифном систему на подручју града Београда, број 5657 од 6. јула 2006. године, под Б. после тачке 7, додају се нове тачке 8, 9, 10, 11. и 12. које гласе:

„8. инвалидна лица која примају стални додаток за туђу негу и помоћ,

9. лица оболела од дечије парализе и плегије,
10. лица оболела од мишићне дистрофије и хемофилије,
11. лица оболела од мултиплесклерозе и аутизма,
12. лица умерено, тешко и вишеструко ометена у развоју.”

Члан 15.

Споразум ступа на снагу осмог дана од дана објављивања у „Службеном листу града Београда”

**Синдикат комуналаца
Београда**
Број 1206,
30. новембра 2006. године
Председник
Драгутин Животић, с. р.

**Грански синдикат
јавних саобраћајних
и комуналних
делатности „Независност”**
Број 125,
30. новембра 2006. године
Председник
Милан Симић, с. р.

Београдска унија синдиката
Број 0111,
30. новембра 2006. године
Председник
Горан Стоиљковић, с. р.

Град Београд
Број 18-2809/06Г,
30. новембра 2006. године
Градonaчелник
Ненад Богдановић, с. р.

ПОКАЗАТЕЉ

РАСТА ЦЕНА НА МАЛО У НОВЕМБРУ 2006. ГОДИНЕ

У циљу спровођења Одлуке о накнади за коришћење грађевинског земљишта („Службени лист града Београда”, бр. 37/04 и 7/05) Завод за информатику и статистику обавештава да раст цена на мало у новембру 2006. године износи 0,2% у односу на претходни месец.

**Град Београд – Градска управа
Завод за информатику и статистику
XVII-број 053- 23/06-01**

Директор
Слободан Карановић, с. р.

Члан 2.

У члану 9. став 1. тачке 9, 11, 12. и 13. бришу се. Досадашње тачке 10, 14, 15, 16, 17, 18, 19, 20, 21. и 22. остају тачке 9, 10, 11, 12, 13, 14, 15, 16, 17. и 18.

Члан 3.

У члану 13. после алинеје 1. става 2, додају се нове алинеје, које гласе:

„– категорија под тачком 8. решење надлежног органа о сталном додатку за туђу негу и помоћ,
– категорије под тачком 9, 10, 11. и 12. потврду надлежне здравствене установе (комисијски налаз).”

Члан 4.

У члану 14. став 1. алинеје 3. и 4. мењају се и гласе:
„– категорија под тачком 10. решење надлежног органа о трајној неспособности за рад и привређивање,
– категорија под тачком 14. и 15. потврду надлежне установе (комисијски налаз).”

Члан 5.

Ова одлука ступа на снагу наредног дана од дана објављивања у „Службеном листу града Београда”.

Председник Управног одбора
ГСП „Београд”
Зоран Обрадовић, с. р.

САДРЖАЈ

	Страна		Страна
Одлука о потврђивању мандата одборнику у Скупштини града Београда -----	1	Одлука о преузимању оснивачких права над Клиничко-болничким центром „Звездара”, Београд	14
Одлука о изради измена и допуна Генералног плана Београда 2021. (измена и допуна ГП 2/2006)	1	Одлука о преузимању оснивачких права над Клиничко-болничким центром „Земун”, Београд	15
Одлука о изради Плана детаљне регулације коридора далековода 110 KV број 101 АБ од трафо-станице „Београд 3” до термоелектране „Костолац”, леоница на територији града Београда, општина Вождовац и општина Гроцка -----	2	Одлука о оснивању Завода за биоциде и медицинску екологију -----	15
Одлука о преузимању оснивачких права над Домом здравља „Др Милорад Влајковић”, Барајево	3	Одлука о оснивању Апотеке „Београд” -----	16
Одлука о преузимању оснивачких права над Домом здравља „Вождовац” -----	3	Одлука о јавном линијском превозу путника на територији града Београда -----	17
Одлука о преузимању оснивачких права над Домом здравља „Врачар” -----	4	Одлука о висини стопе пореза на имовину --	21
Одлука о преузимању оснивачких права над Домом здравља „Миливоје Стојковић”, Гроцка --	4	Одлука о измени и допуни Одлуке о општем уређењу града -----	22
Одлука о преузимању оснивачких права над Домом здравља „Звездара” -----	5	Одлука о измени Одлуке о постављању привремених објеката за обављање мењачких послова на јавним површинама -----	22
Одлука о преузимању оснивачких права над Домом здравља „Земун” -----	5	Одлука о измени Одлуке о одређивању јавног грађевинског земљишта на територији катастарске општине Стари град -----	22
Одлука о преузимању оснивачких права над Домом здравља „Др Ђорђе Ковачевић”, Лазаревац	6	Одлука о постављању скулптуре „Јутро” -----	23
Одлука о преузимању оснивачких права над Домом здравља „Младеновац” -----	6	План постављања привремених објеката на јавним површинама у Београду – подручје општине Звездара -----	23
Одлука о преузимању оснивачких права над Домом здравља „Нови Београд” -----	7	План постављања привремених објеката на јавним површинама у Београду – подручје општине Нови Београд -----	25
Одлука о преузимању оснивачких права над Домом здравља „Обреновац” -----	7	План постављања привремених објеката на јавним површинама у Београду – подручје општине Врачар -----	27
Одлука о преузимању оснивачких права над Домом здравља „Др Милутин Ивковић” – Палилула	8	Решење о промени назива улица на територији градских општина: Палилула, Звездара, Земун --	30
Одлука о преузимању оснивачких права над Домом здравља „Раковица” -----	8	Решење о промени назива улица на територији градских општина: Вождовац, Савски венац, Стари град, Чукарица, Раковица -----	31
Одлука о преузимању оснивачких права над Домом здравља „Савски венац” -----	9	Решење о давању сагласности на Статут Јавног комуналног предузећа „Београд-пут” -----	34
Одлука о преузимању оснивачких права над Домом здравља „Сопот” -----	9	Решење о давању сагласности на Статут Центра за културу „Гроцка” из Гроцке, улица Смедеревски пут бр. 174 -----	34
Одлука о преузимању оснивачких права над Домом здравља „Стари град” -----	10	Правилник о програму и начину полагања испита за обављање такси превоза -----	34
Одлука о преузимању оснивачких права над Домом здравља „Др Симо Милошевић” -----	10	Правилник о испитивању погодности и класификацији такси возила -----	38
Одлука о преузимању оснивачких права над Заводом за здравствену заштиту студената, Београд	11	Упутство о изгледу и издавању такси исправа и ознака -----	41
Одлука о преузимању оснивачких права над Градским заводом за хитну медицинску помоћ, Београд -----	11	Решење о изгледу кровне ознаке „ТАХИ” -----	44
Одлука о преузимању оснивачких права над Градским заводом за геронтологију, кућно лечење и негу, Београд -----	12	Споразум о мерилима, критеријумима и поступку за смањење броја запослених у јавним предузећима комуналне делатности, чији је оснивач град Београд, услед технолошких, економских и организационих промена -----	53
Одлука о преузимању оснивачких права над Градским заводом за кожне и венеричне болести, Београд -----	12	Показатељ раста цена на мало у новембру 2006. године -----	54
Одлука о преузимању оснивачких права над Клиничко-болничким центром „Бежанијска коса”, Београд -----	13		
Одлука о преузимању оснивачких права над Клиничко-болничким центром „Др Драгиша Мишовић – Дедиње”, Београд -----	14	Акти јавних комуналних предузећа и других организација	
		Одлука о измени и допуни Одлуке о правима и обавезама корисника превоза у возилима јавног градског превоза на свим линијама у интегрисаном тарифном систему на подручју града Београда --	54

„СЛУЖБЕНИ ЛИСТ ГРАДА БЕОГРАДА” продаје се у згради Скупштине града Београда, Трг Николе Пашића 6, приземље – БИБЛИОТЕКА, 3229-678, лок. 259
Претплата: телефон 3061-706, факс: 3061-688

**СЛУЖБЕНИ ЛИСТ
ГРАДА БЕОГРАДА**

Издавач Град Београд – Служба за информисање, Београд, Трг Николе Пашића бр. 6. Факс 3233-909. Текући рачун 840-742341843-24. Одговорни уредник РАДОЈКА СРЕТЕНОВИЋ. Телефони: 3244-325, 3229-678, лок. 242, 246. Штампа: ЈП „Службени гласник”, Штампариија „Гласник”, Београд, Лазаревачки друм 15